

Podwójne gniazdo gumowe, bryzgoszczelne

(EN) Double rubber plug-in socket, weatherproof

(DE) Doppelte Gummikupplung, wetterfest

Model:

OR-AE-13117

OR-AE-13117(GS)

EN Operating Instruction

PL Instrukcja podłączenia

DE Bedienungsanleitung

Each household is a user of electrical and electronic equipment, and hence a potential producer of hazardous waste for humans and the environment, due to the presence of hazardous substances, mixtures and components in the equipment. On the other hand, used equipment is valuable material from which we can recover raw materials such as copper, tin, glass, iron and others. The weee sign placed on the equipment, packaging or documents attached to it indicates the need for selective collection of waste electrical and electronic equipment. Products so marked, under penalty of fine, cannot be thrown into ordinary garbage along with other waste.



The marking means at the same time that the equipment was placed on the market after August 13, 2005. It is the responsibility of the user to hand the used equipment to a designated collection point for proper processing. Used equipment can also be handed over to the seller, if one buys a new product in an amount not greater than the new purchased equipment of the same type. Information on the available collection system of waste electrical equipment can be found in the information desk of the store and in the municipal office or district office. Proper handling of used equipment prevents negative consequences for the environment and human health!

Każde gospodarstwo jest użytkownikiem sprzętu elektrycznego i elektronicznego, a co za tym idzie potencjalnym wytwórcą niebezpiecznego dla ludzi i środowiska odpadu, z tytułu obecności w sprzęcie niebezpiecznych substancji, mieszanin oraz części składowych. Z drugiej strony zużyty sprzęt to cenny materiał, z którego możemy odzyskać surowce takie jak miedź, cyna, szkło, żelazo i inne. Symbol przekreślonego kosza na śmieci umieszczany na sprzęcie, opakowaniu lub dokumentach do niego dołączonych oznacza, że produktu nie wolno wyrzucać łącznie z innymi odpadami.



Oznakowanie oznacza jednocześnie, że sprzęt został wprowadzony do obrotu po dniu 13 sierpnia 2005 r. Obowiązkiem użytkownika jest przekazanie zużytego sprzętu do wyznaczonego punktu zbiórki w celu właściwego jego przetworzenia. Informacje o dostępnym systemie zbierania zużytego sprzętu elektrycznego można znaleźć w punkcie informacyjnym sklepu oraz w urzędzie miasta/gminy. Odpowiednie postępowanie ze zużytym sprzętem zapobiega negatywnym konsekwencjom dla środowiska naturalnego i ludzkiego zdrowia!

Jeder Haushalt ist ein Anwender von Elektro- und Elektronikgeräten und damit ein potenzieller Erzeuger von Abfällen, die für Mensch und Umwelt aufgrund des Vorhandenseins von gefährlichen Stoffen, Gemischen und Komponenten in den Geräten gefährlich sind. Andererseits sind Altgeräte ein wertvoller Rohstoff, aus dem Rohstoffe wie Kupfer, Zinn, Glas, Eisen und andere zurückgewonnen werden können. Das Symbol der durchgestrichenen Mülltonne auf der Verpackung, dem Gerät oder den dazugehörigen Dokumenten, weist auf die Notwendigkeit der getrennten Sammlung von Elektro- und Elektronikaltgeräten hin.



Auf diese Weise gekennzeichnete Produkte dürfen unter Strafe nicht zusammen mit anderen Abfällen entsorgt werden. Die Kennzeichnung weist gleichzeitig darauf hin, dass die Geräte nach dem 13 August 2005 in Verkehr gebracht wurden. Es liegt in der Verantwortung des Benutzers, die Altgeräte zur ordnungsgemäßen Behandlung an eine dafür vorgesehene Sammelstelle zu bringen. Informationen über das verfügbare System zur Sammlung von Elektroaltgeräten finden Sie in der Informationsstelle des Ladens und im Magistrat/Gemeindeamt. Ein sachgemäßer Umgang mit Altgeräten verhindert negative Folgen für die Umwelt und die menschliche Gesundheit!

09/2021

ORNO-LOGISTIC Sp. z o.o.

ul. Rolników 437, 44-141 Gliwice, tel. 32 43 43 110, www.orno.pl

UWAGI DOTYCZĄCE BEZPIECZEŃSTWA

Przed podłączeniem i użytkowaniem urządzenia prosimy o dokładne zapoznanie się z niniejszą instrukcją obsługi. W razie jakichkolwiek problemów ze zrozumieniem jej treści prosimy o skontaktowanie się ze sprzedawcą urządzenia. Producent nie odpowiada za uszkodzenia mogące wynikać z nieprawidłowego montażu czy eksploatacji urządzenia. Dokonywanie samodzielnych napraw i modyfikacji skutkuje utratą gwarancji. Z uwagi na fakt, że dane techniczne podlegają ciągłym modyfikacjom, Producent zastrzega sobie prawo do dokonywania zmian dotyczących charakterystyki wyrobu oraz wprowadzania innych rozwiązań konstrukcyjnych nie pogarszających parametrów i walorów użytkowych produktu. Dodatkowe informacje na temat produktów marki ORNO dostępne są na: www.support.orno.pl. Orno-Logistic Sp. z o.o. nie ponosi odpowiedzialności za skutki wynikające z nieprzestrzegania zaleceń niniejszej instrukcji. Firma Orno-Logistic Sp. z o.o. zastrzega sobie prawo do wprowadzania zmian w instrukcji - aktualna wersja do pobrania ze strony www.support.orno.pl. Wszelkie prawa do tłumaczenia/interpretowania oraz prawa autorskie niniejszej instrukcji są zastrzeżone.

1. Wszelkie czynności wykonuj przy odłączonym zasilaniu.
2. Nie zanurzaj urządzenia w wodzie i innych płynach.
3. Nie dokonuj samodzielnych napraw.
4. Nie używaj urządzenia niezgodnie z jego przeznaczeniem.
5. Trzymaj z dala od dzieci.

Samodzielny montaż i uruchomienie urządzenia jest możliwe pod warunkiem posiadania przez montażystę podstawowej wiedzy z zakresu elektryki i używania odpowiednich narzędzi. Niemniej zalecane jest dokonanie montażu urządzenia przez wykwalifikowany personel.

Producent nie odpowiada za uszkodzenia mogące wynikać z nieprawidłowego montażu czy eksploatacji urządzenia. Dokonywanie samodzielnych napraw i modyfikacji skutkuje utratą gwarancji.

Urządzenie musi być podłączone do kabla 3x1,5mm² lub 3x2,5mm².

DANE TECHNICZNE

napięcie nominalne: 230V~, 50 Hz

prąd: max. 16A

ilość gniazd: 2

typ gniazd: 2P+Z

standard gniazd: french (typ E) - model OR-AE-13117; schuko (typ F) - model OR-AE-13117(GS)

stopień ochrony: IP44

waga netto: 0,15 kg

SAFETY NOTES

Before connecting and using the device, read this Operating Manual and keep it for future reference. In case something written herein is unclear, please contact the seller. Any repair or modification carried out by yourselves results in loss of guarantee. The manufacturer is not responsible for any damage that can result from improper device installation or operation. In view of the fact that the technical data are subject to continuous modifications, the manufacturer reserves a right to make changes to the product characteristics and to introduce different constructional solutions without deterioration of the product parameters or functional quality.

Additional information about ORNO products are available at www.support.orno.pl. Orno-Logistic Sp. z o.o. holds no responsibility for the results of non-compliance with the provisions of the present Manual. Orno Logistic Sp. z o.o. reserves the right to make changes to the Manual - the latest version of the Manual can be downloaded from www.support.orno.pl. Any translation/interpretation rights and copyright in relation to this Manual are reserved.

1. Disconnect power supply before any activities on the product.
2. Do not immerse the device in water or other fluids.
3. Do not make any repairs yourself.
4. Do not use the device for its intended purpose.
5. Keep away from children.

TECHNICAL DATA

Power source: 230V ~, 50Hz

Max. current: 16A

Number of sockets: 2

Power socket type: 2P+Z

Sockets standards: french (E-type) - model OR-AE-13117; schuko (F-type) - model OR-AE-13117(GS)

Protection level: IP44

Net weight: 0.15 kg

Installation and start-up of the device by yourself is possible provided that the installer has basic knowledge of electrical engineering and uses appropriate tools. Nevertheless, it is recommended that the device is assembled by qualified personnel. The manufacturer is not responsible for any damage that may result from improper installation or operation of the device. Doing any repairs or modifications by yourself will result in loss of warranty.

The device must be connected to a 3x1.5mm² or 3x2.5mm² cable.

DE Bedienungsanleitung

KOMMENTARE ZUR SICHERHEIT

Bevor Sie das Gerät in Betrieb nehmen, lesen Sie bitte diese Bedienungsanleitung und bewahren Sie sie zum späteren Nachschlagen auf. Eigene Reparaturen und Modifikationen führen zum Verlust der Garantie. Der Hersteller haftet nicht für Schäden, die durch unsachgemäße Montage oder Bedienung des Gerätes entstehen können. Da die technischen Daten ständigen Änderungen unterliegen, behält sich der Hersteller das Recht vor, Änderungen an den Produkteigenschaften vorzunehmen und andere konstruktive Lösungen einzuführen, die die Parameter und funktionellen Eigenschaften des Produkts nicht beeinträchtigen.

Für weitere Informationen zu ORNO-Produkten besuchen Sie bitte die Website: www.support.orno.pl. Orno-Logistic Sp. z o.o. haftet nicht für die Folgen der Nichtbeachtung der Anweisungen in dieser Bedienungsanleitung. Firma Orno-Logistic Sp. z o.o. behält sich das Recht vor, Änderungen in der Bedienungsanleitung vorzunehmen - aktuelle Version zum Herunterladen unter www.support.orno.pl. Alle Rechte an Übersetzung/Dolmetschen und Urheberrechten an dieser Bedienungsanleitung sind vorbehalten.

1. Führen Sie alle Vorgänge bei ausgeschaltetem Gerät aus.
2. Tauchen Sie die Einrichtung niemals in Wasser oder anderen Flüssigkeiten.
3. Führen Sie keine Reparaturen selbst durch.
4. Verwenden Sie das Gerät nicht für den vorgesehenen Zweck.
5. Von Kindern fernhalten.

Die Installation und Inbetriebnahme des Gerätes durch den Installateur ist nur möglich, wenn der Installateur über Grundkenntnisse der Elektrotechnik und den Einsatz geeigneter Werkzeuge verfügt. Es wird jedoch empfohlen, das Gerät von qualifiziertem Personal installieren zu lassen. Der Hersteller haftet nicht für Schäden, die durch unsachgemäße Installation oder Bedienung des Gerätes entstehen können. Reparaturen und Modifikationen durch den Hersteller führen zum Erlöschen der Garantie.

Das Gerät muss an ein 3x1,5mm² oder 3x2,5mm² Kabel angeschlossen werden.

TECHNISCHE DATEN

Stromversorgung: 230V~, 50 Hz

Max. Stromstärke: 16A

Anzahl Steckdosen: 2

Steckdosentyp: 2P+Z

Standard Steckdosen: french (typ E) - model OR-AE-13117; schuko (typ F) - model OR-AE-13117(GS)

Schutzstufe: IP44

Nettogewicht: 0,15 kg

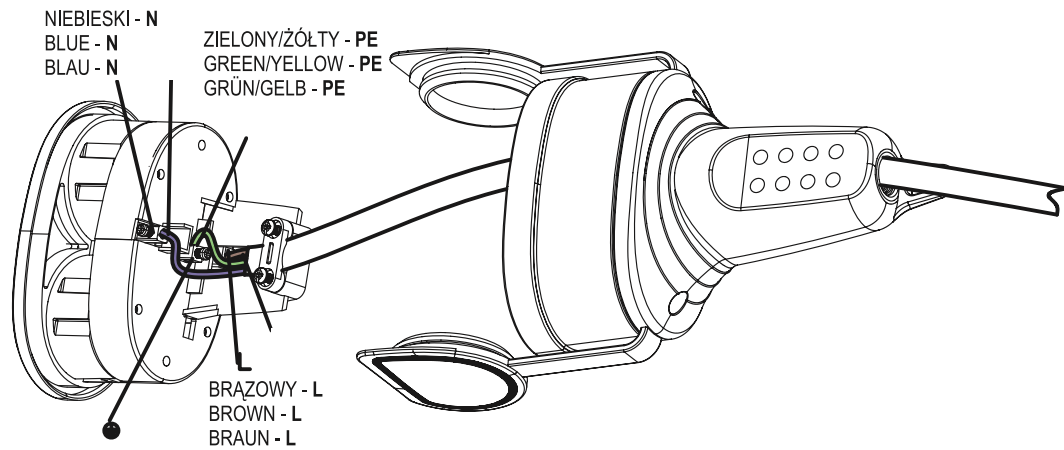

SCHEMAT PODŁĄCZENIA/CONNECTION DIAGRAM/SCHALTPLAN

L - przewód fazowy,
 N - przewód neutralny
 PE - przewód ochronny

L - phase terminal
 N - neutral terminal
 PE - protect terminal

L - Phasenleiter
 N - Neutraleiter
 PE - Schutzleiter

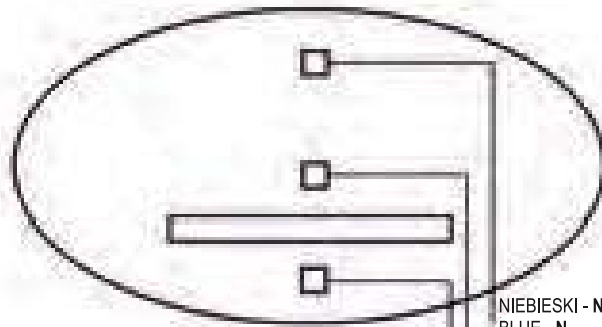

NIEBIESKI - N
 BLUE - N
 BLAU - N
 ZIELONY/ŻÓŁTY - PE
 GREEN/YELLOW - PE
 GRÜN/GELB - PE
 BRAZOWY - L
 BROWN - L
 BRAUN - L