

Każde gospodarstwo jest użytkownikiem sprzętu elektrycznego i elektronicznego, a co za tym idzie potencjalnym wytwórcą niebezpiecznego dla ludzi i środowiska odpadu, z tytułu obecności w sprzęcie niebezpiecznych substancji, mieszanin oraz części składowych. Z drugiej strony zużyty sprzęt to cenny materiał, z którego możemy odzyskać surowce takie jak miedź, cyna, szkło, żelazo i inne.



Symbol przekreślonego kosza na śmieci umieszczany na sprzęcie, opakowaniu lub dokumentach do niego dołączonych wskazuje na konieczność selektywnego zbierania zużytego sprzętu elektrycznego i elektronicznego. Wyrobów tak oznaczonych, pod karą grzywny, nie można wyrzucać do zwykłych śmieci razem z innymi odpadami. Oznakowanie oznacza jednocześnie, że sprzęt został wprowadzony do obrotu po dniu 13 sierpnia 2005r. Obowiązkiem użytkownika jest przekazanie zużytego sprzętu do wyznaczonego punktu zbiórki w celu właściwego jego przetworzenia. Zużyty sprzęt może zostać również oddany do sprzedawcy, w przypadku zakupu nowego wyrobu w ilości nie większej niż nowy kupowany sprzęt tego samego rodzaju. Informacje o dostępnym systemie zbierania zużytego sprzętu elektrycznego można znaleźć w punkcie informacyjnym sklepu oraz w urzędzie miasta/gminy. Odpowiednie postępowanie ze zużytym sprzętem zapobiega negatywnym konsekwencjom dla środowiska naturalnego i ludzkiego zdrowia!

Zużyte baterie i/lub akumulatory należy traktować jako odrębny odpad i umieszczać w indywidualnym pojemniku. Zużyte baterie lub akumulatory powinny zostać oddane do punktu zbierania/odbioru zużytych baterii i akumulatorów. Informacje na temat punktów zbierania/odbioru udzielają władze lokalne lub sprzedawcy tego rodzaju sprzętu. Zużyty sprzęt może zostać również oddany do sprzedawcy, w przypadku zakupu nowego wyrobu w ilości nie większej niż nowy kupowany sprzęt tego samego rodzaju. Produkt wyposażony w przenośną baterię. Sposób montażu i usuwania baterii zamieszczono w poniższej instrukcji.



03/2021

PRODUCENT

ORNO-LOGISTIC Sp. z o.o.

ul. Rolników 437, 44-141 Gliwice, tel. 32 43 43 110, www.orno.pl



ORNO

ELEKTRONICZNY WIZJER DO DRZWI Z FUNKCJĄ NAGRYWANIA I CZUJNIKIEM RUCHU

INSTRUKCJA OBSŁUGI I MONTAŻU

OR-WIZ-1106



(PL) UWAGI / WSKAZÓWKI

Zanim przystąpisz do montażu i użytkowania urządzenia prosimy o dokładne zapoznanie się z niniejszą instrukcją obsługi. W razie jakichkolwiek problemów ze zrozumieniem jej treści prosimy o skontaktowanie się ze sprzedawcą urządzenia.

Producent nie odpowiada za uszkodzenia mogące wynikać z nieprawidłowego montażu oraz z dokonywania samodzielnych napraw i modyfikacji.

Uszkodzenia wynikające z błędnego podłączenia nie podlegają naprawie z tytułu gwarancji!

Z uwagi na fakt, że dane techniczne podlegają ciągłym modyfikacjom, Producent zastrzega sobie prawo do dokonywania zmian dotyczących charakterystyki wyrobu oraz wprowadzania innych rozwiązań konstrukcyjnych nie pogarszających parametrów i walorów użytkowych produktu. Dodatkowe informacje na temat produktów marki ORNO dostępne są na: www.orno.pl. Orno-Logistic Sp. z o.o. nie ponosi odpowiedzialności za skutki wynikające z nieprzestrzegania zaleceń niniejszej instrukcji. Firma Orno-Logistic Sp. z o.o. zastrzega sobie prawo do wprowadzania zmian w instrukcji - aktualna wersja do pobrania ze strony www.orno.pl. Wszelkie prawa do tłumaczenia/interpretowania oraz prawa autorskie niniejszej instrukcji są zastrzeżone.

Charakterystyka

Urządzenie do podglądu osoby odwiedzającej, stojącej bezpośrednio przed drzwiami, zastępuje tradycyjny wizjer optyczny (judasz). Szczególnie pomocny dla osób starszych, niskiego wzrostu oraz o słabym wzroku.

Zalety urządzenia:

- łatwy montaż i obsługa;
- szerokokątna kamera;
- kolorowy ekran LCD o przekątnej 4,3";
- funkcja nagrywania plików foto i video na kartę pamięci Micro SD (brak w zestawie);
- oświetlenie podczerwienią umożliwia widzenie w nocy;
- przycisk dzwonek z regulacją jego głośności;
- czujnik ruchu wbudowany w wizjer.

OŚWIETLENIE NOCNE

- Produkt posiada diody IR, które umożliwiają użytkownikowi obserwowanie obrazu z zewnątrz w nocy lub w ciemnych obszarach.
- Ze względu na typ zastosowanych diod wszystkie obrazy wyświetlane na ekranie są czarno-białe.

FORMAT ZAPISANYCH ZDJĘĆ I WIEDO

- Zdjęcia są wykonywane w formacie JPEG, a filmy są zapisywane w formacie MP4. Użytkownicy mogą przeglądać i edytować wykonane zdjęcia i filmy na komputerze (wymagany czytnik kart pamięci).

ODTWARZANIE I KASOWANIE ZAPISANYCH ZDJĘĆ/VIDEO

- Zdjęcia i filmy zapisane na urządzeniu można odtwarzać i usuwać.
- Gdy ekran jest włączony, naciśnij "▲" i przytrzymaj, aż pojawi się ikona "▶", która wskazuje, że tryb odtwarzania jest włączony.
- Wybierz zdjęcie lub film, który chcesz odtworzyć za pomocą przycisku "▲ ▼".
- Jeżeli chcesz usunąć dane zdjęcie lub film, naciśnij przycisk menu na wybranym zdjęciu/naganiu i wybierz „usuń”.

INNE USTAWIENIA

- Aby sformatować kartę pamięci, wybierz opcję „usuń wszystko”.

UWAGA: Nie ma możliwości cofnięcia tego procesu, po jego zakończeniu wszystkie dane i operacje na tej karcie zostaną usunięte. Bądź ostrożny!

Dzwonek wywołania:

Użytkownicy mogą ustawić typ i głośność dzwonka do drzwi. Wybierz „Ustawienia dzwonka”, naciśnij przycisk menu, a następnie przycisk "▲", aby wybrać dzwonki do drzwi. Aby ustawić głośność dzwonka wybierz tryb: "Głośny" - głośność maksymalna; "Cichy" - 70% głośności maksymalnej; "OFF"- wyłączenie dzwonka i przejście w tryb DND (Do not disturb - Nie przeszkadzać).

Automatyczne nagrywanie:

W niektórych krajach i regionach obowiązują surowe przepisy zakazujące wykonywania zdjęć i nagrań wideo innych osób bez pozwolenia, więc użytkownicy mogą wyłączyć tę funkcję. Naciśnij przycisk menu, aby wejść do menu "Auto-Photograph". Gdy tryb jest "włączony", wizjer automatycznie wykona zdjęcie po naciśnięciu dzwonka do drzwi.

Reset ustawień:

Jeśli wybierzesz opcję Reset do ustawień fabrycznych, wszystkie ustawienia zostaną zresetowane do pierwotnego stanu. Wszystkie ustawienia użytkownika zostaną usunięte. Bądź ostrożny!

Dane techniczne

Wyświetlacz: kolorowy 4,3" TFT

Kąt widzenia kamery: pion 85°, poziom 108°

Typ przetwornika kamery: CMOS, 0,3 Mega pixeli

Zasilanie: 4 baterie typ AA (w zestawie)

Karta pamięci: Micro SD, max 16 GB (*brak w zestawie*)

Zakres grubości drzwi: 38~110 mm

Średnica otworu: 14~26 mm

Wymiary wizjera (monitora) 139 x 80 x 19,8 mm (szer./wys./gł.)

Waga netto: 0,190 kg

Elementy wchodzące w skład zestawu:

1. Monitor wewnętrzny,
2. Śruba mocująca,
3. 4x bateria alkaiczna AA,
4. Ramka montażowa,
5. Kamera zewnętrzna (wizjer),
6. Tulejka montażowa,
7. Narzędzie montażowe.

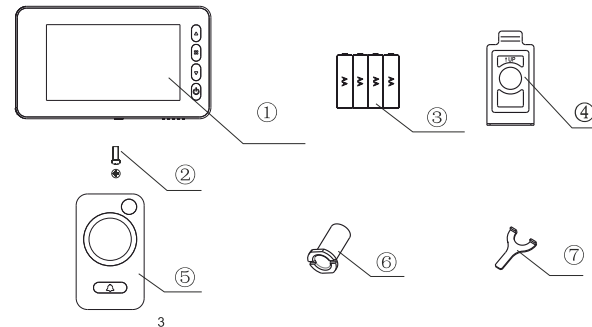

Instrukcja montażu

1. Wymontuj z drzwi obecny wizjer lub wywierć otwór o średnicy 14~26mm.
2. Odkręć tuleję montażową i oddziel od kamery zewnętrznej.
3. Od zewnętrznej strony drzwi włóż w otwór kamerę zewnętrzną i ostrożnie przeciągnij przewód taśmowy (rys. 1).
4. Przycisk dzwonnka powinien znajdować się poniżej aparatu i być ustawiony prostopadłe do linii horyzontu.
5. Napis „UP” na ramce montażowej powinien znajdować się nad oczkiem montażowym.
6. Zdejmij taśmę zabezpieczającą klej z ramki do montażu i dopasuj ją do końca obiektywu.
Przykręć tulejkę montażową do gwintu urządzenia i dokręć (rys. 2).
7. Podłącz przewód transmisji danych. Nadmiar przewodu umieść w rowku z tyłu monitora.
8. Zainstaluj w monitorze 4 baterie typu AA (w zestawie) pamiętając o prawidłowej polaryzacji.
9. Zamknij i zawieś monitor na ramce oraz przykręć śrubę w dolnej części ekranu (rys. 3).
10. Wciśnij na monitorze przycisk w celu sprawdzenia podglądu z kamery (rys. 4).

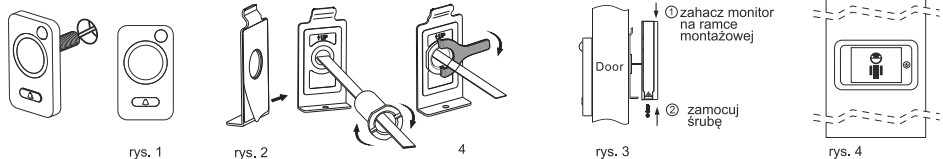

PODGLĄD OBRAZU Z ZEWNĄTRZ/ROBIENIE ZDJĘĆ LUB NAGRAŃ VIDEO

- Sprawdzając obraz z zewnątrz przy użyciu wizjera, możesz wykonywać zdjęcie lub nagrać film.
- Gdy ekran jest włączony, naciśnij "▼", aby zrobić zdjęcie.
- Aby nagrać film, naciśnij przycisk "▲" i przytrzymaj do momentu pojawienia się ikony "📹".
Aby rozpocząć nagrywanie filmów naciśnij "▼". Kolejne naciśnięcie przycisku "▼" zakończy nagrywanie filmu.

UWAGA: Filmy są nagrywane bez dźwięku.

USTAWIENIA CZUJNIKA RUCHU

- Wykrywanie ruchu jest WYŁĄCZONE jako ustawienie domyślne. Aby włączyć wykrywanie ruchu, ustaw przełącznik wykrywania ruchu w położenie WŁ.
- Zasięg działania czujnika ruchu wynosi około 0,5-1 m (w zależności od oświetlenia i temperatury otoczenia).
- Istnieje możliwość ustawienia trzech trybów pracy wykrywania ruchu:
 1. Tryb zdjęć - jedno zdjęcie zostanie wykonane po wzbudzeniu czujnika (ekran wyświetlacza nie zostanie włączony);
 2. 5-sekundowy tryb wideo - nagranie trwające 5 sekund zostanie wykonane po wzbudzeniu czujnika (ekran wyświetlacza uruchomi się automatycznie);
 3. 10-sekundowy tryb wideo - nagranie trwające 10 sekund zostanie wykonane po wzbudzeniu czujnika (ekran wyświetlacza uruchomi się automatycznie);
- Po zainstalowaniu nowych baterii czujnik ruchu dokonuje sprawdzenia i samoczynnie dostosowuje się przez 30 sekund. Nie będzie reagował w tym czasie.

UWAGA: Z uwagi na wysoki pobór mocy w trybie wykrywania ruchu, zaleca się użytkownikom uruchamianie tej funkcji tylko wtedy, gdy jest to konieczne.

USTAWIANIE CZASU/DATY

- Datę i godzinę ustaw po zamontowaniu baterii.
- Naciśnij przycisk menu, ustaw klawisz wyboru na "Ustaw datę" i naciśnij przycisk menu.
- Po wejściu do menu, naciśnij ponownie przycisk menu, aby wybrać cyfrę, która ma zostać ustawiona, i użyj przycisku "▲ ▼" w celu modyfikacji daty.

USTAWIANIE AUTOMATYCZNEGO WYŁĄCZANIA ZASILANIA

- Produkt posiada opcję automatycznego wyłączenia zasilania ustawianą przez użytkownika.
- W celu zmiany ustawień domyślnych, naciśnij przycisk "menu" i wybierz "automatyczne wyłączenie". Ponownie naciśnij przycisk "menu" i wybierz jedną z 4 opcji do wyboru:
10sek./15sek./20sek./NIGDY NIE.
- 15S jest trybem domyślnym.
- **Uwaga:** w trybie NIGDY NIE ekran pozostanie włączony do momentu ręcznego wyłączenia, a baterie szybko się wyczerpią.

WYWAŁANIE Z ZEWNĄTRZ

- Po naciśnięciu przycisku dzwonka w wizjerze, w monitorze rozlega się sygnał dźwiękowy.
- Jednocześnie ekran wewnętrzny wyświetli obraz z zewnątrz przez 15 sekund.
Później się wyłączy.
- Po naciśnięciu przycisku dzwonka aparat automatycznie zrobi zdjęcie, które zostanie przesłane i zapisane na karcie MicroSD. Nieobecni wówczas mieszkańcy mają możliwość sprawdzenia tożsamości odwiedzających lub wykorzystania tej informacji do celów bezpieczeństwa.

PODGLĄD OBRAZU Z ZEWNĄTRZ

- Naciśnij przycisk zasilania, obraz z zewnątrz zostanie wyświetlony na ekranie.
- Ekran wyłączy się automatycznie po 15 sekundach (ustawienie fabryczne) w przypadku braku innych czynności.
- Po włączeniu wizjera ponownie naciśnij przycisk zasilania, a urządzenie zostanie wyłączone.

Montaż i wymiana baterii

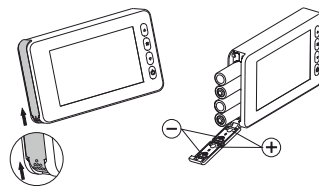

1. Przesuń pokrywę do góry odciągając ją na zewnątrz jak pokazano na schemacie obok.
2. Włóż baterie pamiętając o właściwej polaryzacji.
3. Zamknij pokrywę.

UWAGA: Należy stosować tylko baterie alkaliczne!

UWAGA:

NIE otwieraj/zamykaj pokrywę siłą, **NIE** odchylaj pokrywę w przeciwnym kierunku gdy jest otwarta aby uniknąć jej uszkodzenia. Gdy wskaźnik niskiego naładowania baterii jest włączony wymień baterię aby uniknąć uszkodzenia urządzenia.

 **SPRAWNE BATERIE**

 **ROZŁADOWANE BATERIE**

Ikona baterii pokazuje stan zasilania. W trakcie rozładowywania się baterii paski na ikonie powinny znikać. Zdarza się jednak, że w przypadku niektórych baterii że ich stan zasilania jest niestabilny co jest normalne. Gdy baterie się wyczerpią ikona będzie pusta. Należy wtedy niezwłocznie wymienić baterie zapewniając urządzeniu prawidłowe zasilanie. Wszelkie zużyte baterie należy utylizować zgodnie z przepisami krajowymi oraz przepisami dotyczącymi ochrony środowiska.

SPECYFIKACJA CZĘŚCI:

1. Przednia część monitora.

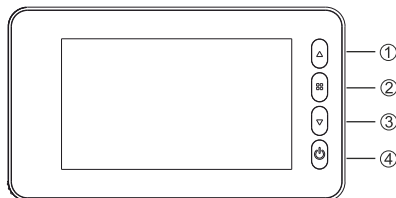

FUNKCJE PRZYCSKÓW

Numer przycisku	Funkcja podstawowa	Funkcja po przyciśnięciu	Funkcja po przyciśnięciu i przytrzymaniu
1	przesunięcie w górę	krótkie przyciśnięcie - wybór opcji	wyjście z trybu odtwarzania do głównego menu/zmiana trybu przechwytywania podczas podglądu
2	menu		
3	przesunięcie w dół	video/zdjęcie	odtworzenie filmu w trybie video/zmiana trybu przechwytywania podczas podglądu
4	włącz/wyłącz		

2. Tylna część monitora.

5. Złącze przewodu transmisji danych.
6. Gniazdo na kartę MicroSD.
7. Włacznik czujnika ruchu.

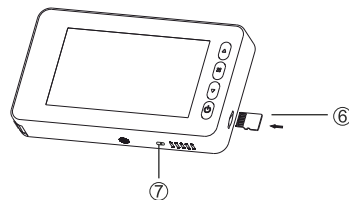
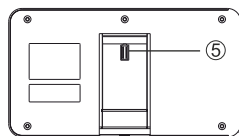

3. Kamera.

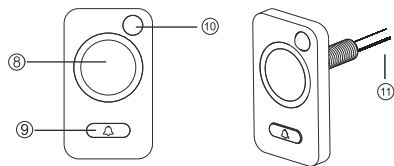

8. Kamera.
9. Przycisk dzwonka.
10. Czujnik ruchu.
11. Przewód transmisji danych.

6

INSTRUKCJA INTERFEJSU MENU:

Nr.	Ikona	Funkcja
1	ikony wyboru trybu	<ul style="list-style-type: none"> tryb fotografowania tryb video tryb odtwarzania foto/video
2	włożona karta MicroSD	włożona karta MicroSD, rozpoznana przez system
3	status dzwonka do drzwi	tryb DND - nie przeszkadzać
4	zajęta pamięć	możliwość zapisu max. 99 999 zdjęć (w zależności od pojemności karty)
5	stan zasilania	<ul style="list-style-type: none"> bateria naładowana pozostało 70% baterii bateria wyczerpuje się
6	data	pokazuje aktualną datę

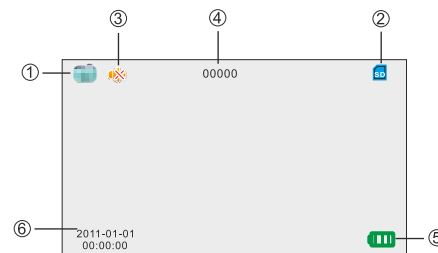

Działania

INSTALACJA KARTY PAMIĘCI

- Upewnij się, że wkładasz kartę w prawidłowy sposób. Kliknięcie oznacza, że karta jest zablokowana i prawidłowo włożona.
- Maksymalna pojemność karty pamięci kompatybilnej z niniejszym produktem to 16 GB.
- Aby wyjąć kartę lekko naciśnij na jej brzeg. Karta wysunie się, następnie wyjmij kartę.
- Kartę można zainstalować przy włączonym zasilaniu (hot plugging).

7

Each household is a user of electrical and electronic equipment, and hence a potential producer of hazardous waste for humans and the environment, due to the presence of hazardous substances, mixtures and components in the equipment. On the other hand, used equipment is valuable material from which we can recover raw materials such as copper, tin, glass, iron and others.



The weee sign placed on the equipment, packaging or documents attached to it indicates the need for selective collection of waste electrical and electronic equipment. Products so marked, under penalty of fine, cannot be thrown into ordinary garbage along with other waste. The marking means at the same time that the equipment was placed on the market after August 13, 2005. It is the responsibility of the user to hand the used equipment to a designated collection point for proper processing. Used equipment can also be handed over to the seller, if one buys a new product in an amount not greater than the new purchased equipment of the same type. Information on the available collection system of waste electrical equipment can be found in the information desk of the store and in the municipal office or district office. Proper handling of used equipment prevents negative consequences for the environment and human health!

Used batteries and/or accumulators should be treated as separate waste and placed in an individual container. Used batteries or accumulators should be taken to a collection/receipt point for used batteries and accumulators. For information on collection/collection points, contact your local authority or your local dealer. Used equipment may also be returned to the seller in case of purchase of a new product in a quantity not greater than the new purchased equipment of the same type. The product is equipped with a portable battery. Please refer to the following manual for instructions on how to install and remove batteries.



03/2021

PRODUCER

ORNO-LOGISTIC Sp. z o.o.

ul. Rolników 437, 44-141 Gliwice, tel. 32 43 43 110, www.orno.pl



ORNO

ELECTRONIC DOOR VIEWER WITH RECORDING FUNCTION AND MOTION SENSOR

INSTALLATION AND SERVICE MANUAL

OR-WIZ-1106



(EN) REMARKS / DIRECTIONS

Please read this manual carefully before installing and using the device. In case of any problems with understanding its contents, please contact the seller.

The manufacturer is not responsible for any damage that can result from improper device installation or operation. Any repair or modification carried out by yourselves results in loss of guarantee.

Damage resulting from incorrect connections cannot be repaired under warranty!

In view of the fact that the technical data are subject to continuous modifications, the manufacturer reserves a right to make changes to the product characteristics and to introduce different constructional solutions without deterioration of the product parameters or functional quality. Additional information about ORNO products are available at www.orno.pl. Orno-Logistic Sp. z o.o. holds no responsibility for the results of non-compliance with the provisions of the present Manual. Orno Logistic Sp. z o.o. reserves the right to make changes to the Manual - the latest version of the Manual can be downloaded from www.orno.pl. Any translation/interpretation rights and copyright in relation to this Manual are reserved.

Characteristics

The visitor's viewer, standing directly in front of the door, replaces the traditional optical peephole. Especially helpful for the elderly, people of short stature and those with poor eyesight.

Advantages of the device:

- easy to install and operate;
- wide-angle camera;
- 4.3" colour LCD screen;
- photo and video recording function on Micro SD memory card (not supplied);
- infrared illumination enables night vision;
- doorbell button with volume control;
- motion sensor built into the door viewer.

NIGHT LIGHTING

- The product has IR diodes that allow the user to observe the image from outside at night or in dark areas.
- Due to the type of diodes used, all images displayed on the screen are black and white.

SAVED PHOTO AND VIDEO FORMAT

- Photos are taken in JPEG format and videos are saved in MP4 format. Users can view and edit the captured photos and videos on a PC (memory card reader required).

RECORDING AND DELETING OF STORED PICTURES/VIDEOS

- You can play and delete photos and videos stored on your device.
- When the screen is on, press "▲" and hold until the "▶" icon appears to indicate that the playback mode is on.
- Select the picture or video you want to play with the "▲ ▼".
- If you want to delete a particular photo or video, press the menu button on the desired photo/recording and select "delete".

OTHER SETTINGS

- To format the memory card, select "delete all".

NOTE: There is no way to reverse this process, once completed all data and operations on this card will be deleted. Be careful!

Doorbell:

Users can set the type and volume of the doorbell. Select "Doorbell Settings", press the menu button and then the "▲" button to select doorbells. To set the doorbell volume, select the mode: "Loud" - maximum volume; "Quiet" - 70% of the maximum volume; "OFF" - turn off the doorbell and go into DND (Do not disturb) mode.

Auto-recording:

Some countries and regions have strict laws against taking photos and videos of others without permission, so users can disable this function. Press the menu button to enter the "Auto-Photograph" menu. When the mode is "on", the doorviewer will automatically take a picture when the doorbell is pressed.

Reset settings:

If you select Reset to factory settings, all settings will be reset to their original state. All user settings will be deleted. Be careful!

Technical data

Display: 4.3" colour TFT

Camera viewing angle: vertical 85°, horizontal 108°

Camera sensor type: CMOS, 0.3 Mega pixels

Power supply: 4x AA batteries (supplied)

Memory card: Micro SD, max 16 GB (not included)

Door thickness range: 38~110 mm

Hole diameter: 14~26 mm

Door viewer (monitor) dimensions: 139 x 80 x 19.8 mm

Net weight: 0.190 kg

Elements included in the set:

1. Internal monitor,
2. Fastening screw,
3. 4x AA alkaline battery,
4. Mounting frame,
5. External camera (door viewer),
6. Mounting sleeve,
7. Installation tool.

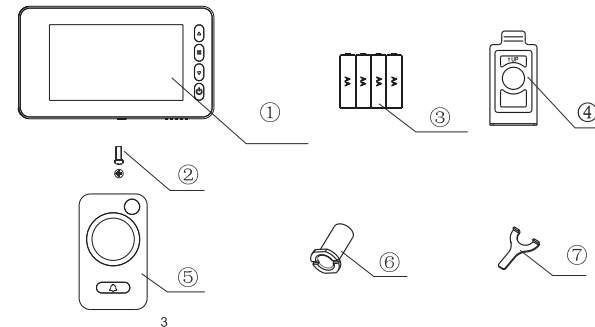

Installation

1. Remove the current peephole from the door or drill a hole with a diameter of 14~26mm.
2. Unscrew the mounting sleeve and separate from the external camera.
3. From the outside of the door, insert the external camera into the hole and carefully pull the ribbon cable through (fig. 1).
4. The doorbell button should be positioned below the camera and perpendicular to the skyline.
5. The inscription "UP" on the mounting frame should be above the mounting eyelet.
6. Remove the adhesive securing tape from the mounting frame and fit it to the end of the lens.
Screw the mounting sleeve to the thread of the device and tighten (fig. 2).
7. Connect the data cable. Place the excess cable in the groove on the back of the monitor.
8. Install 4 AA type batteries (supplied) in the monitor, remembering the correct polarity.
9. Close and hang the monitor on the frame and fasten the screw at the bottom of the screen (fig. 3).
10. Press the button on the monitor to check the camera view (Fig. 4).

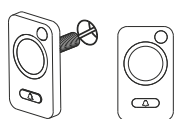

fig. 1

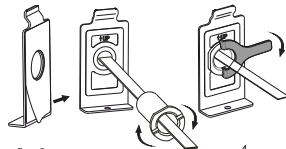

fig. 2

4

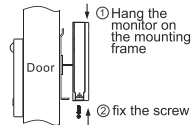

fig. 3

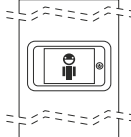

fig. 4

VIEWING THE IMAGE FROM OUTSIDE / TAKING PHOTOS OR VIDEO RECORDINGS

- Use the door viewer to check the outside view and take a photo or video.
 - When the screen is on, press "▼" to take a picture.
 - To record a movie, press the "▲" button and hold until the "📹" icon appears.
To start recording movies press "▼". Another press of the button "▼" will stop the movie recording.
- IMPORTANT:** Movies are recorded without sound.

MOTION SENSOR SETTINGS

- Motion detection is OFF as the default setting. To enable motion detection, set the motion detection switch to ON.
 - The operating range of the motion detector is approximately 0.5-1 m (depending on lighting and ambient temperature).
 - Three motion detection modes can be set:
 1. Photo mode - one photo will be taken when the sensor is triggered (display screen will not be turned on);
 2. 5-second video mode - a 5-second recording will be made when the sensor is triggered (display screen starts automatically);
 3. 10-second video mode - a 10-second recording will be made when the sensor is triggered (display screen will start automatically);
 - When new batteries are installed, the motion detector checks and adjusts itself for 30 seconds. It will not respond during this time.
- IMPORTANT:** Due to the high power consumption in motion detection mode, users are advised to activate this function only when necessary.

TIME/DATE SETTING

- Set the date and time after installing the battery.
- Press the menu button, set the selection key to "Set date" and press the menu button.
- Press the menu button, set the selection key to "Set date" and once in the menu, press the menu button again to select the digit to be set and use the "▲ ▼" button to modify the date.

AUTOMATIC POWER OFF SETTING

- The product has a user-settable automatic power-off option.
- To change the default settings, press the "menu" button and select "automatic shutdown". Press the "menu" button again and select one of the 4 options to choose from:
10sec./15sec./20sec./NEVER
- 15sec is the default mode.
- **Note:** in NEVER mode, the screen will remain on until manually switched off and the batteries will quickly run down.

EXTERNAL CALL

- When you press the doorbell button on the door viewer, the monitor beeps.
- At the same time, the internal screen will display the external image for 15 seconds. Then it will switch off.
- After pressing the doorbell button, the camera automatically takes a photo, which is uploaded and stored on the MicroSD card. Residents who are not present at the time can check the identity of visitors or use this information for security purposes.

EXTERNAL VIEWING

- Press the power button, the external image is displayed on the screen.
- The screen will automatically switch off after 15 seconds (factory setting) if no other action is taken.
- When the door viewer is turned on, press the power button again and the device will turn off.

Battery installation and replacement

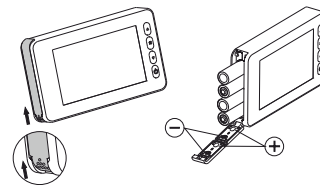

1. Slide the cover upwards by pulling it outwards as shown in the figure opposite.
2. Insert the batteries remembering the correct polarity.
3. Close the cover.

CAUTION: Use only alkaline batteries!

IMPORTANT:

DO NOT open/close the cover by force, DO NOT tilt the cover in the opposite direction when open to avoid damaging it. When the low battery indicator is on, replace the battery to avoid damaging the device.

 WORKING BATTERIES

 DISCHARGED BATTERIES

The battery icon shows the power status. As the battery discharges, the bars on the icon should disappear. However, with some batteries the power status is unstable which is normal. When the batteries run out the icon will be empty. Replace the batteries immediately to ensure proper power to the device.

Dispose of used batteries according to national and environmental regulations.

Operation

PARTS SPECIFICATION:

1. Front of the monitor.

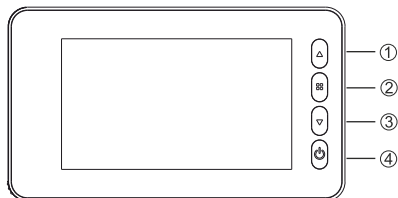

BUTTON FUNCTIONS

Button number	Basic function	Function by pressing	Press and hold function
1	shift up	short press - select option	exit from playback mode to main menu/change of capture modes during preview
2	menu		
3	shift down	video/photo	playback in video mode/change of capture modes during preview
4	on/off		

2. Back of monitor.

- 5. Data cable connection.
- 6. MicroSD card slot.
- 7. Motion sensor switch.

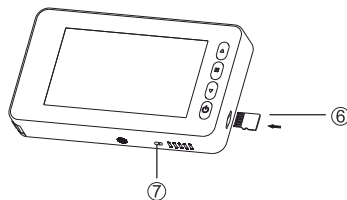
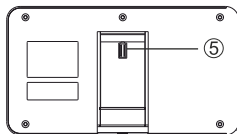

3. Camera.

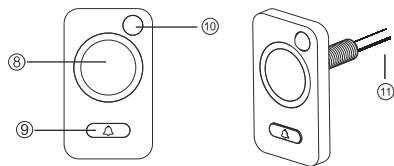

- 8. Camera.
- 9. Doorbell button.
- 10. Motion sensor.
- 11. Data transmission cable.

6

MENU INTERFACE INSTRUCTIONS:

No.	Icon	Function
1	mode selection icons	photography mode
		video mode
		photo/video playback mode
2	MicroSD card inserted	MicroSD card inserted, recognized by the system
3	doorbell status	DND-do not disturb mode
4	full memory	Possibility to store up to 99,999 pictures (depending on card capacity)
5	power supply status	battery charged
		70% battery left
		battery runs out
6	date	shows current date

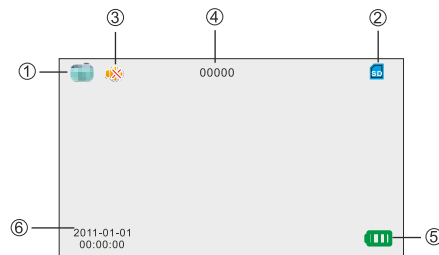

Activities

MEMORY CARD INSTALLATION

- Make sure that you insert the card correctly. A click indicates that the card is locked and properly inserted.
- The maximum capacity of a memory card compatible with this product is 16 GB.
- To remove the card, press lightly on its edge. The card will eject, then remove the card.
- The card can be installed while the power is on (hot plugging).

7

Jeder Haushalt ist ein Benutzer von Elektro- und Elektronikgeräten und daher ein potenzieller Produzent von gefährlichen Abfällen für Mensch und Umwelt, da die Geräte gefährliche Stoffe, Gemische und Komponenten enthalten. Andererseits sind gebrauchte Geräte ein wertvolles Material, aus dem wir Rohstoffe wie Kupfer, Zinn, Glas, Eisen u.a. gewinnen können. Das Symbol des durchgestrichenen Mülleimers auf Geräten, Verpackungen oder den angehängten Dokumenten deutet auf die Notwendigkeit der getrennten Sammlung von Elektro- und Elektronik-Altgeräten hin. So gekennzeichnete Produkte dürfen unter Androhung einer Geldstrafe nicht mit dem Hausmüll entsorgt werden. Diese Kennzeichnung bedeutet gleichzeitig, dass das Gerät nach dem 13. August 2005 in Verkehr gebracht wurde.



Der Benutzer soll die Altgeräte einer festgelegten Sammelstelle zur entsprechenden Entsorgung zuführen. Gebrauchte Geräte können auch an den Verkäufer übergeben werden, wenn Sie ein neues Produkt in einer Menge kaufen, die nicht höher ist als die der neu gekauften Ausrüstung desselben Typs. Informationen zum verfügbaren Sammelsystem für Elektroaltgeräte finden Sie am Informationspunkt des Geschäfts und im Stadt- / Gemeindeamt. Der sachgemäße Umgang mit gebrauchten Geräten verhindert negative Folgen für die Umwelt und die menschliche Gesundheit!

Verbrauchte Batterien und / oder Akkumulatoren sollten als separater Abfall behandelt und in einen einzelnen Behälter gefüllt werden. Verbrauchte Batterien oder Akkus sollten zu den Sammel- / Sammelstellen der gebrauchten Batterien und Akkus gebracht werden. Informationen zu Sammelstellen / Sammelstellen erhalten Sie von örtlichen Behörden oder Verkäufern dieser Art von Ausrüstung. Gebrauchte Geräte können auch an den Verkäufer übergeben werden, wenn Sie ein neues Produkt in einer Menge erwerben, die nicht höher ist als die neu erworbenen Geräte des gleichen Typs. Das Produkt ist mit einem tragbaren Akku ausgestattet. Die Montage- und Demontage des Akkus ist in den folgenden Anweisungen enthalten.



03/2021

HERSTELLER

ORNO-LOGISTIC Sp. z o.o.

ul. Rolników 437, 44-141 Gliwice, tel. 32 43 43 110, www.orno.pl



ORNO

ELEKTRONISCHER TÜRSPION MIT AUFZEICHNUNGSFUNKTION UND BEWEGUNGSMELDER

BETRIEBS- UND MONTAGEANLEITUNG

OR-WIZ-1106



(DE) KOMMENTARE / NOTIZEN

Bitte lesen Sie diese Betriebsanleitung sorgfältig durch, bevor Sie das Gerät installieren und benutzen. Sollten Sie Probleme mit dem Verständnis des Inhalts haben, wenden Sie sich bitte an Händler.

Der Hersteller haftet für Beschädigungen nicht, die sich aus der nicht fachgerechten Montage oder Einsatz der Anlage ergeben.

Schäden, die durch falschen Anschluss entstehen, unterliegen nicht der Reparatur im Rahmen der Garantie!

Da technische Daten ständigen Modifikationen unterliegen, behält sich der Hersteller das Recht vor, Änderungen bezüglich Erzeugnischarakteristik und anderer Konstruktionsänderungen vorzunehmen, die Parameter und Nutzwerte des Produkts nicht beeinträchtigen. Für weitere Informationen zu ORNO-Produkten besuchen Sie bitte die Website: www.orno.pl. Orno-Logistic Sp. z o.o. haftet nicht für die Folgen der Nichtbeachtung der Anweisungen in dieser Bedienungsanleitung. Orno-Logistic Sp. z o.o. behält sich das Recht vor, Änderungen in der Bedienungsanleitung vorzunehmen - aktuelle Version zum Herunterladen unter www.orno.pl. Alle Rechte an Übersetzung/Dolmetschen und Urheberrechten an dieser Bedienungsanleitung sind vorbehalten.

Charakteristik

Ein Gerät zum Betrachten des direkt vor der Tür stehenden Besuchers, ersetzt den traditionellen optischen Betrachter (Judass). Besonders hilfreich für ältere Menschen, Kleinwüchsige und Menschen mit schlechter Sehkraft.

Vorteile des Gerätes:

- einfach zu installieren und zu bedienen;
- Weitwinkelkamera;
- 4,3" LCD-Farbbildschirm;
- Foto- und Videoaufnahmefunktion auf Micro-SD-Speicherkarte (nicht im Lieferumfang enthalten);
- Infrarot-Beleuchtung ermöglicht Nachtsicht;
- eine Klingeltaste mit Lautstärkeregelung;
- eingebauter Bewegungssensor.

NACHTBELEUCHTUNG

- Das Produkt verfügt über IR-LEDs, die es dem Benutzer ermöglichen, das Bild bei Nacht oder in dunklen Bereichen von außen zu beobachten.
- Aufgrund des verwendeten Diodentyps sind alle auf dem Bildschirm angezeigten Bilder schwarz/weiß.

FORMAT DER GESPEICHERTEN BILDER UND VIDEO

- Fotos werden im JPEG-Format aufgenommen und Videos im MP4-Format gespeichert. Benutzer können die aufgenommenen Fotos und Videos auf einem Computer ansehen und bearbeiten (Speicherkartenleser erforderlich).

WIEDERGEHEN UND LÖSCHEN VON GESPEICHERTEN FOTOS/VIDEOS

- Sie können auf dem Gerät gespeicherte Fotos und Videos wiedergeben und löschen.
- Wenn der Bildschirm eingeschaltet ist, halten Sie "▲" gedrückt, bis das Symbol "▶" erscheint, um anzuzeigen, dass der Wiedergabemodus eingeschaltet ist.
- Wählen Sie mit der Taste "▲ ▼" das Foto oder Video aus, das Sie wiedergeben möchten.
- Wenn Sie ein bestimmtes Foto oder Video löschen möchten, drücken Sie die Menütaste auf dem gewünschten Foto/der gewünschten Aufnahme und wählen Sie "Löschen".

ANDERE EINSTELLUNGEN

- Um die Speicherkarte zu formatieren, wählen Sie "Alles löschen".

HINWEIS: Es gibt keine Möglichkeit, diesen Vorgang rückgängig zu machen, sobald er abgeschlossen ist, werden alle Daten und Vorgänge auf dieser Karte gelöscht. Seien Sie vorsichtig!

Türklingel:

Der Benutzer kann den Typ und die Lautstärke der Türklingel einstellen. Wählen Sie "Klingel-Einstellungen", drücken Sie die Menütaste und drücken Sie dann die Taste "▲", um den Klingelton auszuwählen. Um die Lautstärke der Türklingel einzustellen, wählen Sie den Modus: "Laut" - maximale Lautstärke; "Leise" - 70 % des maximalen Volumens OFF" - Klingelton ausschalten und in den DND-Modus (Do not disturb) wechseln.

Automatische Aufnahme:

In einigen Ländern und Regionen gibt es strenge Vorschriften gegen das Aufnehmen von Fotos und Videos anderer Personen ohne Erlaubnis, daher können Benutzer diese Funktion deaktivieren. Presse Menütaste, um das Menü "Auto-Fotografie" aufzurufen. Wenn der Modus "ein" ist, nimmt der Sucher automatisch ein Bild auf, wenn die Türklingel gedrückt wird.

Einstellungen zurücksetzen:

Wenn Sie Zurücksetzen auf Werkseinstellungen wählen, werden alle Einstellungen auf den ursprünglichen Zustand zurückgesetzt. Alle Benutzereinstellungen werden gelöscht. Seien Sie vorsichtig!

Technische daten

Bildschirm: Farbe 4,3" TFT

Kamerablickwinkel: vertikal 85°, horizontal 108°

Kamera-Sensor-Typ: CMOS, 0,3 Megapixel

Stromversorgung: 4 AA-Batterien (*nicht enthalten*)

Speicherkarte: Micro SD, max. 16 GB (*nicht enthalten*)

Bereich der Türstärke: 38~110 mm

Monitor Abmessungen: 139 x 80 x 19,8 mm

Nettogewicht: 0,190 kg

Enthaltene Komponenten:

1. Interner Bildschirm,
2. Befestigungsschraube,
3. 4x AA-Alkalibatterie,
4. Montagerahmen,
5. Externe Kamera (Sucher),
6. Montagehülse,
7. Montagewerkzeug.

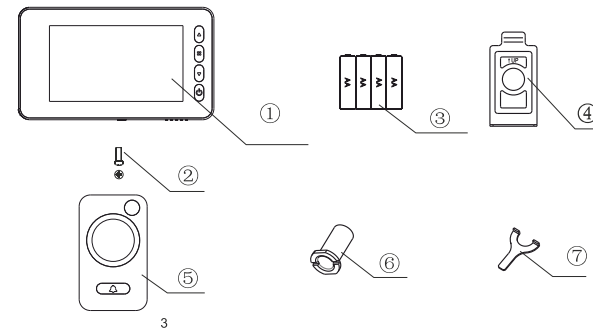

1. Entfernen Sie das aktuelle Türspion von der Tür oder bohren Sie ein Loch mit einem Durchmesser von 14~26mm.
2. Schrauben Sie die Montagehülse ab und trennen Sie sie von der externen Kamera.
3. Führen Sie die externe Kamera von der Außenseite der Tür in die Öffnung ein und ziehen Sie das Flachbandkabel vorsichtig durch (Abb. 1).
4. Die Klingeltaste sollte sich unterhalb des Geräts und senkrecht zur Horizontlinie befinden.
5. Die Schrift "UP" auf dem Montagerahmen sollte sich oberhalb der Montageöse befinden.
6. Entfernen Sie das Sicherungsklebeband vom Montagerahmen und bringen Sie es am Ende des Objektivs an. Schrauben Sie die Montagehülse auf das Gewinde des Geräts und ziehen Sie sie fest (Abb. 2).
7. Schließen Sie das Datenkabel an. Legen Sie das überschüssige Kabel in die Rille auf der Rückseite des Monitors.
8. Legen Sie 4 AA-Batterien (mitgeliefert) in den Monitor ein und achten Sie dabei auf die richtige Polarität.
9. Schließen und hängen Sie den Monitor in den Rahmen und schrauben Sie die Unterseite des Bildschirms ein (Abb. 3).
10. Drücken Sie die Taste auf dem Monitor, um die Kameraansicht zu überprüfen (Abb. 4).

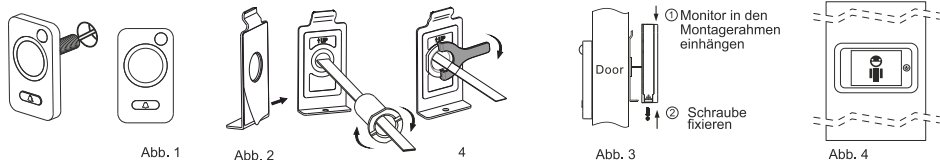

BETRACHTEN DES BILDES VON AUSSEN / AUFNEHMEN VON FOTOS ODER VIDEOAUFNAHMEN

- Beim Überprüfen der Außenansicht mit dem Sucher können Sie ein Foto aufnehmen oder ein Video aufzeichnen.
- Wenn der Bildschirm eingeschaltet ist, drücken Sie "▼", um ein Foto aufzunehmen.
- Um einen Film aufzunehmen, halten Sie die "▲"-Taste gedrückt, bis das folgende Symbol erscheint "📹". Um die Aufnahme von Filmen zu starten, drücken Sie "▼". Erneutes Drücken stoppt die Aufnahme. Mit "▼" wird die Filmaufnahme beendet.

WICHTIG: Filme werden ohne Ton aufgezeichnet.

BEWEGUNGSMELDER-EINSTELLUNGEN

- Die Bewegungserkennung ist in der Standardeinstellung AUS. Um die Bewegungserkennung zu aktivieren, stellen Sie den Schalter für die Bewegungserkennung auf ON.
 - Die Reichweite des Bewegungsmelders beträgt ca. 0,5-1 m (abhängig von Beleuchtung und Umgebungstemperatur).
 - Es können drei Bewegungserkennungsmodi eingestellt werden:
 1. Fotomodus - es wird ein Foto aufgenommen, wenn der Sensor erregt wird (der Bildschirm wird nicht eingeschaltet);
 2. 5-Sekunden-Videomodus - eine 5-Sekunden-Aufnahme wird gemacht, wenn der Sensor ausgelöst wird (Anzeigebildschirm startet automatisch);
 3. 10-Sekunden-Videomodus - eine 10-Sekunden-Aufnahme wird gemacht, wenn der Sensor ausgelöst wird (Anzeigebildschirm startet automatisch);
 - Wenn neue Batterien eingesetzt werden, führt der Bewegungssensor eine Überprüfung durch und stellt sich 30 Sekunden lang selbst ein. Während dieser Zeit reagiert es nicht.
- HINWEIS:** Aufgrund des hohen Stromverbrauchs im Bewegungserkennungsmodus wird dem Benutzer empfohlen, diese Funktion nur bei Bedarf zu aktivieren.

EINSTELLEN VON ZEIT/DATUM

- Stellen Sie nach dem Einsetzen der Batterie das Datum und die Uhrzeit ein.
- Drücken Sie die Menütaste, stellen Sie die Auswahltaste auf "Datum einstellen" und drücken Sie die Menütaste.
- Wenn Sie im Menü sind, drücken Sie erneut die Menütaste, um die einzustellende Ziffer auszuwählen, und verwenden Sie die Taste "▲ ▼", um das Datum zu ändern.

EINSTELLUNG DER AUTOMATISCHEN ABSCHALTUNG

- Das Produkt verfügt über eine vom Benutzer einstellbare Option zur automatischen Abschaltung.
- Um die Standardeinstellungen zu ändern, drücken Sie die Taste "menu" und wählen Sie "automatic shutdown". Drücken Sie erneut die "Menü"-Taste und wählen Sie eine der 4 zur Verfügung stehenden Optionen aus: 10sek/15sek/20sek/NEVER.
- 15S ist der Standard-Modus.
- **Hinweis:** Im NEVER-Modus bleibt der Bildschirm eingeschaltet, bis er manuell ausgeschaltet wird, und die Batterien werden schnell leer.

EXTERNER AUFRUF

- Wenn Sie die Klingeltaste am Sucher drücken, gibt der Monitor einen Signalton aus.
- Gleichzeitig wird auf dem internen Bildschirm 15 Sekunden lang das externe Bild angezeigt. Danach schaltet es sich aus.
- Wenn die Klingeltaste gedrückt wird, nimmt die Kamera automatisch ein Bild auf, das hochgeladen und auf der MicroSD-Karte gespeichert wird. Bewohner, die zu diesem Zeitpunkt nicht anwesend sind, haben die Möglichkeit, die Identität von Besuchern zu überprüfen oder diese Informationen für Sicherheitszwecke zu verwenden.

EXTERNE ANSICHT

- Drücken Sie die Netztaaste, das Außenbild wird auf dem Bildschirm angezeigt.
- Der Bildschirm schaltet sich nach 15 Sekunden (Werkseinstellung) automatisch aus, wenn keine weitere Aktion erfolgt.
- Wenn Sie den Sucher einschalten, drücken Sie die Netztaaste erneut und das Gerät schaltet sich aus.

Installation und Austausch der Batterie

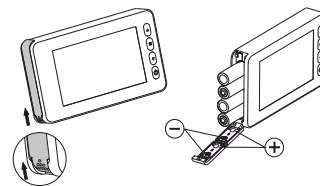

1. Schieben Sie die Abdeckung nach oben, indem Sie sie nach außen ziehen, wie in der nebenstehenden Abbildung gezeigt.
2. Legen Sie die Batterien mit der richtigen Polarität ein.
3. Schließen Sie die Abdeckung.

WICHTIG: Verwenden Sie nur Alkalibatterien!

WICHTIG:

Öffnen/schließen Sie die Abdeckung NICHT gewaltsam, kippen Sie die Abdeckung im geöffneten Zustand NICHT in die entgegengesetzte Richtung, um sie nicht zu beschädigen. Wenn die Anzeige für schwache Batterie leuchtet, tauschen Sie die Batterie aus, um eine Beschädigung des Geräts zu vermeiden.

 FUNKTIONIERENDE BATTERIEN

 NIEDRIGE BATTERIEN

Das Batteriesymbol zeigt den Energiestatus an. Wenn sich die Batterie entlädt, sollten die Balken auf dem Symbol verschwinden. Bei einigen Batterien ist der Leistungsstatus jedoch unbeständig, was normal ist. Wenn die Batterien leer sind, wird das Symbol leer angezeigt. Tauschen Sie die Batterien sofort aus, um eine einwandfreie Stromversorgung des Geräts zu gewährleisten. Entsorgen Sie verbrauchte Batterien entsprechend den nationalen und umweltrechtlichen Vorschriften.

TEILESPEZIFIKATION:

1. Vorderteil des Monitors.

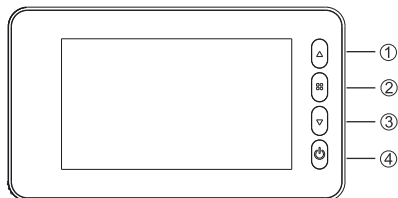

TASTENFUNKTIONEN

Taste Nummer	Basis funktion	Funktion beim Drücken	Funktion bei langem Drücken
1	hochschalten	kurz drücken - Optionsauswahl	Verlassen des Wiedergabemodus zum Hauptmenü/Ändern der Modi Aufnahmemodus während der Vorschau
2	Menu		
3	herunterschalten	Video/Foto	Wiedergabe im Videomodus/Moduswechsel Aufnahmemodus während der Vorschau
4	ein/aus		

2. Rückseite des Monitors.

- 5. Anschluss für Datenkabel.
- 6. MicroSD-Kartenschlitz.
- 7. Bewegungssensor-Schalter.

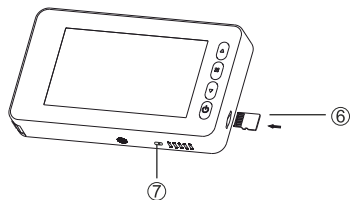
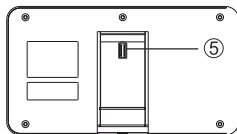

3. Kamera.

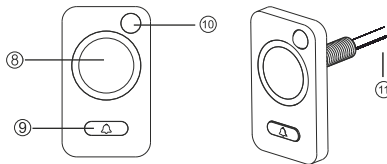

- 8. Kamera.
- 9. Klingeltaste.
- 10. Bewegungssensor.
- 11. Datenkabel.

MENÜSCHNITTSTELLE ANWEISUNGEN:

Nr.	Ikone	Funktion
1	Symbole für die Modusauswahl	<ul style="list-style-type: none"> Aufnahmemodus Videomodus Foto-/Videowiedergabemodus
2	MicroSD-Karte eingelegt	MicroSD-Karte eingelegt, vom System erkannt
3	Türklingel-Status	DND Nicht stören-Modus
4	Voller Speicher	Es können bis zu 99.999 Fotos gespeichert werden (abhängig von der Kartenkapazität)
5	Akku-Status	<ul style="list-style-type: none"> Batterie geladen 70% verbleibende Batterie Batterie ist leer
6	Datum	zeigt das aktuelle Datum

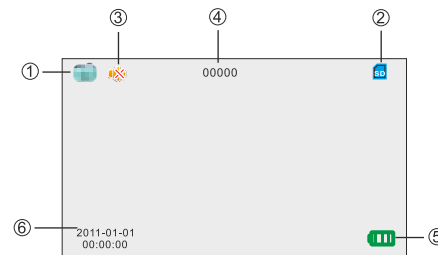

Aktionen

INSTALLATION DER SPEICHERKARTE

- Vergewissern Sie sich, dass Sie die Karte richtig einlegen. Ein Klicken zeigt an, dass die Karte v erriegelt und richtig eingesetzt ist.
- Die maximale Kapazität einer mit diesem Produkt kompatiblen Speicherkarte beträgt 16 GB.
- Um die Karte zu entfernen, drücken Sie leicht auf die Kante. Die Karte wird ausgeworfen, dann entfernen Sie die Karte.
- Die Karte kann bei eingeschalteter Stromversorgung installiert werden (Hot Plugging).