

## OR-ZS-826

ORNO-LOGISTIC Sp. z o.o.  
ul. Rolników 437  
44-141 Gliwice, POLAND  
tel. (+48) 32 43 43 110

(PL) Zamek szyfrowy dotykowy z czytnikiem kart i breloków zbliżeniowych oraz czytnikiem linii papilarnych i funkcją bluetooth

(EN) Code lock with card, proximity tags and fingerprint reader and Bluetooth function

(DE) Codeschloss mit Karte, RFID-Schlüsselanhängerleser und Fingerprint-Leser und Bluetooth-Funktion

**(PL) WAŻNE!**

Przed rozpoczęciem korzystania z urządzenia, należy zapoznać się z niniejszą instrukcją obsługi oraz zachować ją na przyszłość. Dokonanie samodzielnych napraw i modyfikacji skutkuje utratą gwarancji. Producent nie odpowiada za uszkodzenia mogące wynikać z nieprawidłowego montażu czy eksploatacji urządzenia. Z uwagi na fakt, że dane techniczne podlegają ciągłym modyfikacjom, Producent zastrzega sobie prawo do dokonywania zmian dotyczących charakterystyki wyrobu oraz wprowadzania innych rozwiązań konstrukcyjnych niepogarszających parametrów i walorów użytkowych produktu.

Dodatkowe informacje na temat produktów marki ORNO dostępne są na: [www.orno.pl](http://www.orno.pl). Orno-Logistic Sp. z o.o. nie ponosi odpowiedzialności za skutki wynikające z nieprzestrzegania zaleceń niniejszej instrukcji. Firma Orno-Logistic Sp. z o.o. zastrzega sobie prawo do wprowadzania zmian w instrukcji - aktualna wersja do pobrania ze strony [support.orno.pl](http://support.orno.pl). Wszelkie prawa do tłumaczenia/interpretowania oraz prawa autorskie do niniejszej instrukcji są zastrzeżone.

1. Wszelkie czynności wykonuj przy odłączonym zasilaniu.
2. Nie zanurzaj urządzenia w wodzie i innych płynach.
3. Nie używaj urządzenia niezgodnie z jego przeznaczeniem.
4. Nie obsługuj urządzenia, gdy uszkodzona jest obudowa.
5. Nie otwieraj urządzenia i nie dokonuj samodzielnych napraw.

**(EN) IMPORTANT!**

Before using the device, read this Service Manual and keep it for future use. Any repair or modification carried out by yourselves results in loss of guarantee. The manufacturer is not responsible for any damage that can result from improper device installation or operation. In view of the fact that the technical data are subject to continuous modifications, the manufacturer reserves a right to make changes to the product characteristics and to introduce different constructional solutions without deterioration of the product parameters or functional quality.

Additional information about ORNO products are available at [www.orno.pl](http://www.orno.pl). Orno-Logistic Sp. z o.o. holds no responsibility for the results of non-compliance with the provisions of the present Manual. Orno Logistic Sp. z o.o. reserves the right to make changes to the Manual - the latest version of the Manual can be downloaded from [support.orno.pl](http://support.orno.pl). Any translation/interpretation rights and copyright in relation to this Manual are reserved.

1. Disconnect the power supply before any activities on the product.
2. Do not immerse the device in water or other fluids.
3. Do not use the device contrary to its dedication.
4. Do not operate the device when its housing is damaged.
5. Do not open the device and do not repair it by yourselves.

**(DE) WICHTIG!**

Bevor Sie das Gerät anschließen und benutzen, lesen Sie bitte diese Anleitung sorgfältig durch. Selbständige Reparaturen und Modifikationen führen zum Verlust der Garantie. Der Hersteller haftet nicht für die Schäden, die aus falscher Montage oder falschem Gebrauch des Geräts folgen können. In Anbetracht der Tatsache, dass die technischen Daten ständig geändert werden, behält sich der Hersteller das Recht auf Änderungen in Bezug auf Charakteristik des Produktes und Einführung anderer Konstruktionslösungen, die die Parameter und Gebrauchsfunktionen nicht beeinträchtigen, vor. Weitere Informationen über ORNO-Produkte sind auf der Website verfügbar: [www.orno.pl](http://www.orno.pl). Orno-Logistic Sp. z o.o. ist nicht verantwortlich für die Folgen, die sich aus der Nichtbeachtung der Empfehlungen dieser Bedienungsanleitung ergeben. Orno-Logistic Sp. z o.o. behält sich das Recht vor, Änderungen im Bedienungsanleitung vorzunehmen - die neueste Version der Bedienungsanleitung ist verfügbar zum Download unter [support.orno.pl](http://support.orno.pl). Alle Rechte auf Übersetzung/Auslegung sowie Urheberrechte dieser Bedienungsanleitung sind vorbehalten.

1. Alle Arbeiten dürfen nur bei abgeschalteter Stromversorgung durchgeführt werden.
2. Tauchen Sie das Gerät nicht in Wasser oder andere Flüssigkeiten.
3. Verwenden Sie die Einrichtung nur ordnungsgemäß.
4. Nutzen Sie das Gerät nicht, wenn sein Gehäuse beschädigt ist.
5. Öffnen Sie das Gerät nicht und reparieren Sie es nicht selbst.



Każde gospodarstwo jest użytkownikiem sprzętu elektrycznego i elektronicznego, a co za tym idzie potencjalnym wytwórcą niebezpiecznego dla ludzi i środowiska odpadu, z tytułu obecności w sprzęcie niebezpiecznych substancji, mieszanin oraz części składowych. Z drugiej strony zużyty sprzęt to cenny materiał, z którego możemy odzyskać surowce takie jak miedź, cyna, szkło, żelazo i inne. Symbol przekreślonego kosza na śmieci umieszczany na sprzęcie, opakowaniu lub dokumentach do niego dołączonych oznacza, że produktu nie wolno wyrzucać łącznie z innymi odpadami. Oznakowanie oznacza jednocześnie, że sprzęt został wprowadzony do obrotu po dniu 13 sierpnia 2005 r. Obowiązkiem użytkownika jest przekazanie zużytego sprzętu do wyznaczonego punktu zbiórki w celu właściwego jego przetworzenia. Informacje o dostępnym systemie zbierania zużytego sprzętu elektrycznego można znaleźć w punkcie informacyjnym sklepu oraz w urzędzie miasta/gminy. Odpowiednie postępowanie ze zużytym sprzętem zapobiega negatywnym konsekwencjom dla środowiska naturalnego i ludzkiego zdrowia!

Each household is a user of electrical and electronic equipment, and hence a potential producer of hazardous waste for humans and the environment, due to the presence of hazardous substances, mixtures and components in the equipment. On the other hand, used equipment is valuable material from which we can recover raw materials such as copper, tin, glass, iron and others. The weee sign placed on the equipment, packaging or documents attached to it indicates the need for selective collection of waste electrical and electronic equipment. Products so marked, under penalty of fine, cannot be thrown into ordinary garbage along with other waste. The marking means at the same time that the equipment was placed on the market after August 13, 2005. It is the responsibility of the user to hand the used equipment to a designated collection point for proper processing. Used equipment can also be handed over to the seller, if one buys a new product in an amount not greater than the new purchased equipment of the same type. Information on the available collection system of waste electrical equipment can be found in the information desk of the store and in the municipal office or district office. Proper handling of used equipment prevents negative consequences for the environment and human health!

Jeder Haushalt ist ein Anwender von Elektro- und Elektronikgeräten und damit ein potenzieller Erzeuger von Abfällen, die für Mensch und Umwelt aufgrund des Vorhandenseins von gefährlichen Stoffen, Gemischen und Komponenten in den Geräten gefährlich sind. Andererseits sind Altgeräte ein wertvoller Rohstoff, aus dem Rohstoffe wie Kupfer, Zinn, Glas, Eisen und andere zurückgewonnen werden können. Das Symbol der durchgestrichenen Mülltonne auf der Verpackung, dem Gerät oder den dazugehörigen Dokumenten, weist auf die Notwendigkeit der getrennten Sammlung von Elektro- und Elektronikaltgeräten hin. Auf diese Weise gekennzeichnete Produkte dürfen unter Strafe nicht zusammen mit anderen Abfällen entsorgt werden. Die Kennzeichnung weist gleichzeitig darauf hin, dass die Geräte nach dem 13 August 2005 in Verkehr gebracht wurden. Es liegt in der Verantwortung des Benutzers, die Altgeräte zur ordnungsgemäßen Behandlung an eine dafür vorgesehene Sammelstelle zu bringen. Informationen über das verfügbare System zur Sammlung von Elektroaltgeräten finden Sie in der Informationsstelle des Ladens und im Magistrat/Gemeindeamt. Ein sachgemäßer Umgang mit Altgeräten verhindert negative Folgen für die Umwelt und die menschliche Gesundheit!

## OPIS I ZASTOSOWANIE

Autonomiczny zamek szyfrowy łączy w sobie funkcję cyfrowej klawiatury kontroli dostępu, czytnika kart i breloków zbliżeniowych oraz czytnika linii papilarnych. To nowoczesne urządzenie współpracuje z elektromagnetycznymi zamkami, w których stosuje się system kontroli dostępu. Może również sterować innymi urządzeniami elektrycznymi lub alarmowymi. Zamek ma 1 wyjście przełącznikowe, czytnik kart i breloków zbliżeniowych oraz czytnik linii papilarnych. Uprawnione osoby mogą wejść do pomieszczenia lub budynku po odczytaniu karty, wprowadzeniu kodu dostępu, po zeskanowaniu zapisanego wcześniej odcisku palca lub za pomocą połączenia bluetooth i aplikacji w telefonie. Nieulotna pamięć EPROM zapamiętuje zapisane kody i parametry w pamięci przy zaniku napięcia. Wytrzymała i wyjątkowo odporna obudowa na zmienne warunki atmosferyczne. Zamek nadaje się do montażu natynkowego. Świecąca dioda LED sygnalizuje stan pracy szyfratora.

## SKŁAD ZESTAWU

Szyfrator x 1
Karta główna x 1
Karty zbliżeniowe EM 125kHz
Breloki zbliżeniowe EM 125kHz
Instrukcja obsługi x 1
Klucz imbusowy x 1
Plastikowe kołki x 2
Śruby samogwintujące x 2
Dioda do zabezpieczenia obwodu przełącznika x 1

## SPECYFIKACJA TECHNICZNA

Napięcie nominalne:	12V DC ±10%
Liczba użytkowników:	1000 (888x karta/kod PIN, 100x odcisk palca, 2x awaryjny, 10x gość)
Odległość odczytu karty:	2-6 cm
Pobór prądu w czasie pracy:	≤150mA
Pobór prądu w stanie spoczynku:	≤60mA
Obciążenie na przełączniku drzwi:	Maks. 2A
Dopuszczalna temperatura:	-30°C÷+60°C
Dopuszczalna wilgotność:	0%÷98% RH
Stopień ochrony:	zgodny z IP66
Regulacja czasu aktywacji wyjścia (elektrozaczep):	0-99 sekund
Rodzaj kart RFID:	EM 125kHz Unique
Interfejs Wiegand:	Wiegand 26 bitów
Połączenie przewodów:	Elektrozaczep, przycisk wyjścia, alarm zewnętrzny, czytnik zewnętrzny
Wymiary:	45x149x22mm

## MONTAŻ

1. Za pomocą specjalnego klucza imbusowego dołączonego do zestawu, zdjąć tylną płytkę z panelu klawiatury.
2. Wywiercić 2 otwory w ścianie (A, C) na śruby samogwintujące oraz 1 otwór na przewód.
3. W 2 otwory (A, C) włożyć dołączone do zestawu plastikowe kołki.
4. Za pomocą dwóch śrub samogwintujących zamocować tylną płytkę na ścianie.
5. Przeciągnąć przewód przez otwór (B).
6. Zamocować panel klawiatury do tylnej ścianki.

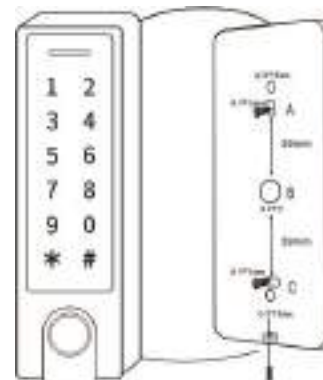

## CHARAKTERYSTYKA

- Szczelność, poziom ochrony IP66
- Mocna i odporna obudowa ze stopu cynku pokryta warstwą ochronną
- Możliwość pełnego programowania z poziomu klawiatury
- Pamięć do 1000 użytkowników
- Można wykorzystać jako oddzielną klawiaturę
- Podświetlana klawiatura (automatycznie gaśnie po 20 sekundach)
- Czytnik kart i breloków zbliżeniowych EM 125kHz
- Czytnik linii papilarnych
- Wejście typu Wiegand 26 do podłączenia z czytnikiem zewnętrznym
- Wyjście typu Wiegand 26 do podłączenia ze sterownikiem
- Regulacja czasu otwarcia elektrozaczepu
- Zabezpieczenie przeciwzwarciowe elektrozaczepu
- Łatwy montaż i programowanie
- Diody LED świecąca w 3 kolorach oznaczająca tryb pracy urządzenia
- Wbudowany brzęczyk

## Tryb programowania - instrukcja skrócona

Wejście w tryb programowania	* Kod główny # 123456 jest domyślnie ustawionym kodem głównym
Wyjście z trybu programowania	*
Zmiana kodu master	0 Nowy kod # Nowy kod # Kod główny może zawierać od 6 do 8 cyfr.
Dodawanie użytkownika z kodem PIN	1 PIN # Kod PIN może zawierać dowolne cztery cyfry od 0000 do 9999, z wyjątkiem kombinacji 8888, która jest zarezerwowana.
Dodawanie użytkownika z kartą	1 Zbliź kartę # Karty można dodawać kolejno po sobie, bez konieczności wychodzenia z trybu programowania.

Dodawanie odcisku palca	1 Zeskanuj odcisk palca 3-krotnie #
Kasowanie użytkowników	2 PIN # dla posiadacza kodu PIN lub 2 Zbliż kartę # dla użytkownika karty lub 2 Zeskanuj odcisk palca # dla odcisku palca użytkownika
Otwieranie drzwi dla posiadacza kodu PIN	Wprowadź kod PIN następnie naciśnij #
Otwieranie drzwi dla użytkownika z kartą	Zbliż swoją kartę
Otwieranie drzwi przy pomocy odcisku palca	Zeskanuj odcisk palca na czytniku

#### Połączenie przewodów

Kolor	Funkcja	Opis
Czerwony	DC+	12VDC Wejście zasilania
Czarny	GND	Ujemny biegun zasilania
Niebieski	NO	Styk NO przekaźnika drzwi (bezpotencjałowy)
Fioletowy	COM	Wspólny styk przekaźnika drzwi (bezpotencjałowy)
Pomarańczowy	NC	Styk NC przekaźnika drzwi (bezpotencjałowy)
Żółty	OPEN	Jeden koniec przycisku żądania otwarcia drzwi (drugi koniec połączony z GND)
Zielony	D0	Wyjście Wiegand D0
Biały	D1	Wyjście Wiegand D1
Szary	ALARM	Do centrali alarmowej (wystawiane GND)
Brązowy	D_IN	Czujnik statusu drzwi NC (drugi koniec połączony z GND)

#### Oznaczenia dźwiękowe i świetlne

Status urządzenia	Dioda czerwona	Dioda zielona	Dioda pomarańczowa	Brzęczyk
Czuwanie	świeci	-	-	-
Wejście w tryb programowania	miga	-	-	1x beep
Praca w trybie programowania	świeci	-	świeci	1x beep
Niepowodzenie operacji	miga	-	-	3x beep
Wyjście z trybu programowania	miga	-	-	1x beep
Otwarcie drzwi	-	świeci	-	1x beep
Alarm	miga	-	-	Alarm

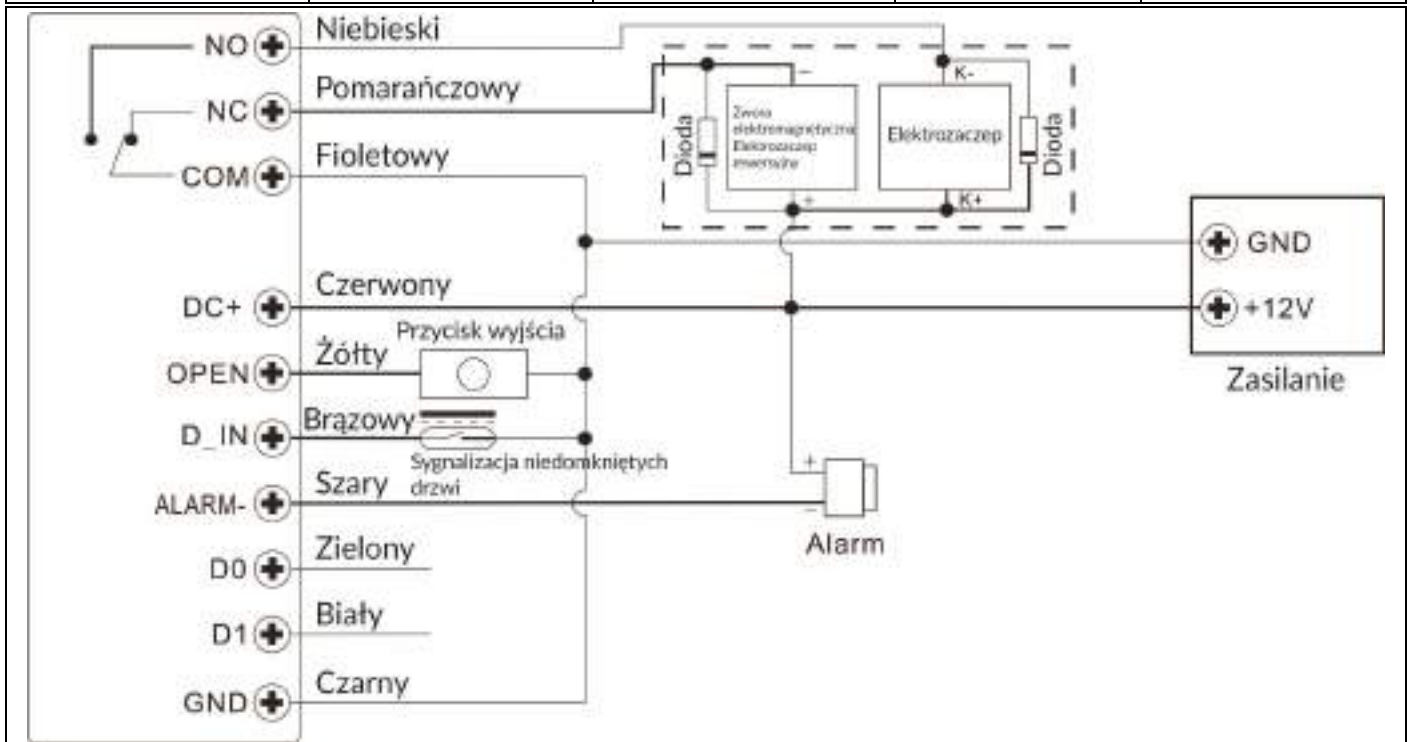

rys. 1 Standardowy schemat podłączenia przewodów

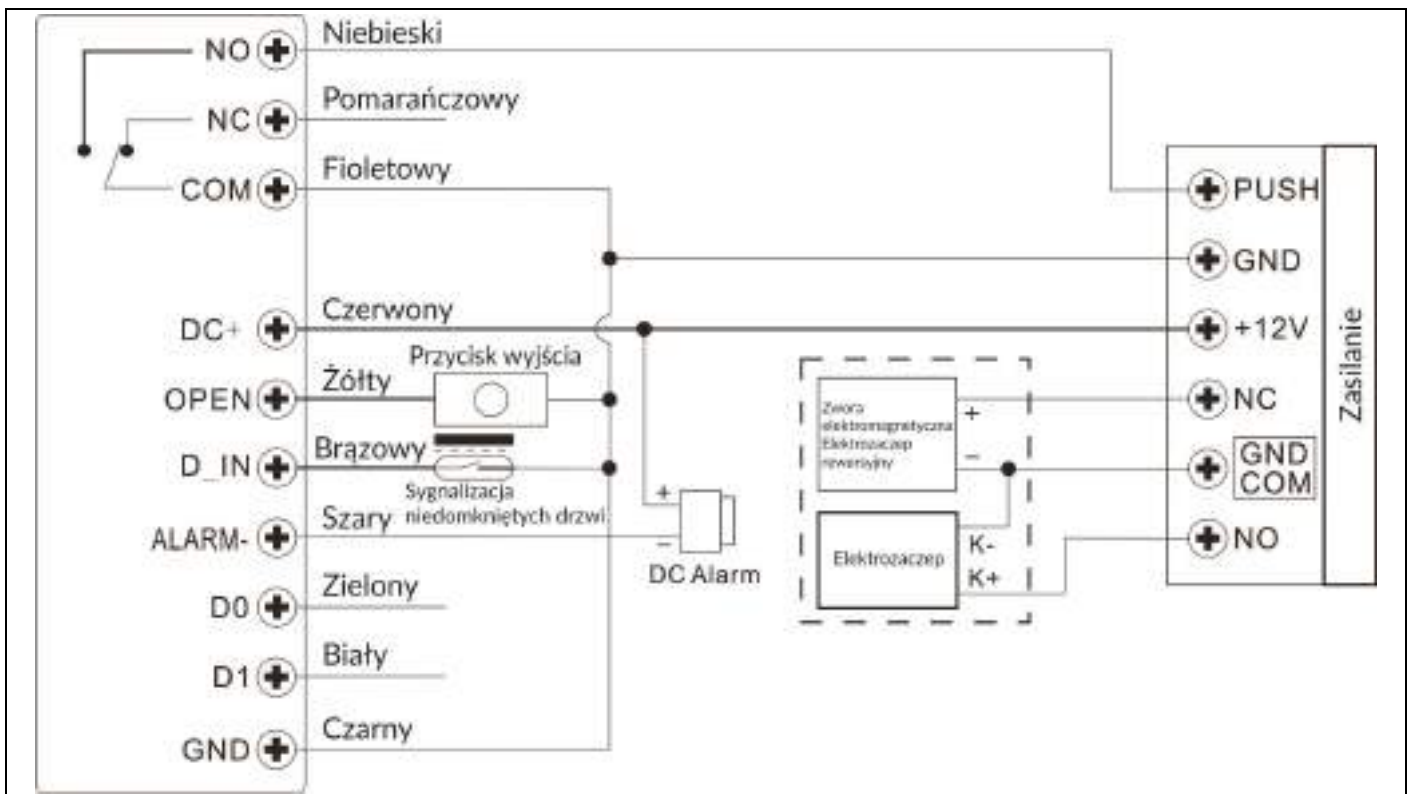

rys. 2 Dodatkowy schemat podłączenia przewodów

<b>Szczegółowa instrukcja programowania</b>	
<b>Ustawienia użytkownika</b>	
Wejście w tryb programowania.	* Kod główny # 123456 jest fabrycznie ustawionym kodem głównym.
Wyjście z trybu programowania.	*
Zmiana kodu głównego	0 Nowy kod # Nowy kod # Kod główny jest dowolną liczbą składającą się z 6 cyfr
<b>Wybór trybu pracy:</b>	
Standardowy tryb pracy (kontroler dostępu)	7 7 # ustawienie fabryczne
Czytnik Wiegand	7 8 #
<b>Dodawanie użytkownika - otwieranie za pomocą odcisku palca</b>	
Automatyczne nadawanie numeru ID użytkownika (urządzenie przydziela automatycznie pierwszy dostępny numer ID z listy)	1 Zeskanuj odcisk palca Zeskanuj odcisk palca Zeskanuj odcisk palca Numery ID użytkowników: - ID użytkowników (odciski palców): 0~98 - ID użytkowników (karta, kod PIN): 100~987 - ID użytkownika głównego: 99 - ID użytkowników awaryjnych: 988, 989 - ID użytkowników (gości): 990~999 Użytkownicy mogą być dodawani kolejno po sobie, bez konieczności wychodzenia z trybu programowania.
Nadawanie numeru ID użytkownika ręcznie (użytkownik główny ręcznie nadaje numer ID)	1 Numer ID użytkownika # Zeskanuj odcisk palca Zeskanuj odcisk palca Zeskanuj odcisk palca Użytkownicy mogą być dodawani kolejno po sobie, bez konieczności wychodzenia z trybu programowania.
<b>Dodawanie użytkownika - otwieranie za pomocą karty</b>	
Automatyczne nadawanie numeru ID użytkownika (urządzenie przydziela automatycznie pierwszy dostępny numer ID z listy)	1 Odczytaj kartę/wprowadź numer karty # Użytkownicy mogą być dodawani kolejno po sobie, bez konieczności wychodzenia z trybu programowania.
Nadawanie numeru ID użytkownika ręcznie (użytkownik główny ręcznie nadaje numer ID)	1 Numer ID użytkownika # Odczytaj kartę/wprowadź numer karty #
Nadawanie numeru ID użytkownika ręcznie (umożliwia dodanie przez użytkownika głównego maksymalnie 988 kart za jednym razem)	1 Numer ID użytkownika # Ilość dodawanych kart # Odczytaj pierwszą kartę/wprowadź numer pierwszej karty # Odczytaj drugą kartę/wprowadź numer drugiej karty #... Należy kolejno odczytać/wprowadzić numery wszystkich kart, które mają zostać dodane
<b>Dodawanie użytkownika - otwieranie za pomocą kodu PIN</b>	
Automatyczne nadawanie numeru ID użytkownika (urządzenie przydziela automatycznie pierwszy dostępny numer ID z listy)	1 kod PIN # Użytkownicy mogą być dodawani kolejno po sobie, bez konieczności wychodzenia z trybu programowania.
Nadawanie numeru ID użytkownika ręcznie (użytkownik główny ręcznie nadaje numer ID)	1 Numer ID użytkownika # PIN #

<b>Dodawanie ID użytkownika głównego – ID użytkownika głównego: 99</b>	
Nadawanie numeru ID użytkownika głównego	1 99 # Zeskanuj odcisk palca Zeskanuj odcisk palca Zeskanuj odcisk palca
<b>Dodawanie ID użytkowników awaryjnych – ID użytkownika awaryjnego: 988, 989</b>	
Możliwe dla użytkowników karty oraz kodu PIN	
Nadawanie numeru ID użytkownika awaryjnego – otwieranie za pomocą karty	1 Numer ID użytkownika # Odczytaj kartę/wprowadź numer karty #
Nadawanie numeru ID użytkownika awaryjnego – otwieranie za pomocą kodu PIN	1 Numer ID użytkownika # PIN #
<b>Dodawanie ID dla gości – ID gości: 990-999</b>	
Możliwe dla użytkowników karty oraz kodu PIN, użytkownik główny może określić dokładną liczbę wejść dla użytkownika gość (z zakresu od 1-10)	
Nadawanie numeru ID dla gości – otwieranie za pomocą karty	1 Numer ID użytkownika # 0-9 # Odczytaj kartę/wprowadź numer karty # 0-9 określa liczbę wejść dla gościa, gdzie cyfra 0 oznacza 10 wejść
Nadawanie numeru ID dla gości – otwieranie za pomocą kodu PIN	1 Numer ID użytkownika # 0-9 # PIN # 0-9 określa liczbę wejść dla gościa, gdzie cyfra 0 oznacza 10 wejść
Zmiana kodu PIN użytkownika (kod PIN musi mieć długość 4-6 cyfr, z wyłączeniem kombinacji 8888, czynność musi być wykonywana poza trybem programowania)	* Numer ID użytkownika # Stary kod PIN # Nowy kod PIN # Nowy kod PIN #
Zmiana kodu PIN dla karty, otwieranie przy pomocy kodu PIN (automatycznie przydzielony PIN to 8888)	* Odczytaj kartę # Stary kod PIN # Nowy kod PIN # Nowy kod PIN #
<b>Dodawanie użytkowników przy pomocy użytkownika głównego (odcisk palca lub odczyt karty głównej)</b>	
Dodawanie użytkownika – otwieranie za pomocą odcisku palca, karty lub kodu PIN	1. Zeskanuj główny odcisk palca lub Odczytaj kartę główną 2. Zeskanuj odcisk palca/odczytaj kartę/wprowadź PIN użytkownika którego chcesz dodać – powtórz czynność 3 razy # W celu dodania większej ilości użytkowników powtórz krok 2. 3. Zeskanuj główny odcisk palca lub Odczytaj kartę główną
<b>Kasowanie użytkowników</b>	
Kasowanie użytkowników poprzez odcisk palca, odczyt karty, wpisanie kodu PIN	2 Zeskanuj odcisk palca lub Odczytaj kartę lub wprowadź kod PIN # Użytkownicy mogą być kasowani kolejno po sobie, bez konieczności wychodzenia z trybu programowania.
Kasowanie użytkowników za pomocą numeru ID	2 Numer ID użytkownika #
Kasowanie użytkowników za pomocą numeru karty	2 Wprowadź numer karty #
<b>Kasowanie wszystkich użytkowników</b>	2 Kod główny #
<b>Kasowanie użytkowników przy pomocy użytkownika głównego (odcisk palca lub odczyt karty głównej)</b>	
Kasowanie użytkownika – otwieranie za pomocą odcisku palca, karty lub kodu PIN	1. Zeskanuj główny odcisk palca lub Odczytaj kartę główną – dwukrotnie, przytrzymaj przez 5 sekund 2. Zeskanuj odcisk palca/odczytaj kartę/wprowadź PIN użytkownika którego chcesz usunąć # W celu usunięcia większej ilości użytkowników powtórz krok 2. 3. Zeskanuj główny odcisk palca lub Odczytaj kartę główną
<b>Otwieranie drzwi - ustawienia</b>	
Regulacja czasu zwolnienia elektrozaczepek – tryb pulsacyjny	3 1~99 # ustawienie fabryczne 1-99 określenie czasu na jaki elektrozaczepek zostaje zwolniony, ustawienie fabryczne to 5 sekund
Regulacja czasu zwolnienia elektrozaczepek – tryb przelączania	3 0 #
Dostęp za pomocą odcisku palca	4 0 #
Dostęp za pomocą karty	4 1 #
Dostęp za pomocą kodu PIN	4 2 #
Dostęp za pomocą karty oraz kodu PIN	4 3 #
Dostęp dla wielu użytkowników	4 3 (2-9) # Dopiero po prawidłowym odczycie 2-9 użytkowników drzwi zostaną otwarte
Dostęp za pomocą odcisku palca, karty lub kodu PIN	4 4 # ustawienie fabryczne
<b>Otwieranie drzwi</b>	
Otwarcie drzwi	Zeskanuj odcisk palca lub Odczytaj kartę lub wprowadź PIN #
<b>Sygnal alarmowy</b> Po odczycie 10 nieważnych odcisków palców, kart lub wprowadzeniu 10 błędnych kodów PIN zostanie uruchomiony sygnal alarmowy (czas alarmu może zostać ustawiony w zakresie 1-3 minut)	
Wyłączenie alarmu	6 0 # ustawienie fabryczne
Włączenie alarmu	6 1 # uruchamia alarm, dostęp zablokowany na czas 10 minut
Włączenie alarmu, ustawienie czasu alarmu	5 0-3 # fabryczne ustawienie czasu trwania alarmu to 1 minuta

Wyłączenie alarmu (podczas jego trwania)	Kod główny # lub Zeskanuj główny odcisk palca/Odczytaj kartę główną/Zeskanuj odcisk palca użytkownika/Odczytaj kartę/ wprowadź PIN
--	--

### Wykrywanie otwartych drzwi\*

**Ostrzeżenie o zbyt długim czasie otwarcia drzwi (DOTL).** Jeśli urządzenie posiada zewnętrzny zacpek magnetyczny lub wbudowany zacpek magnetyczny i drzwi zostaną otwarte w prawidłowy sposób, ale nie zamkną się po 1 minucie, włączy się wbudowany brzęczyk, aby przypomnieć o konieczności ich zamknięcia. Brzęczyk będzie wydawał dźwięk przez czas 1 minuty po czym wyłączy się w sposób automatyczny.

**Otwarcie drzwi przy użyciu siły.** Jeśli urządzenie posiada zewnętrzny zacpek magnetyczny lub wbudowany zacpek magnetyczny i drzwi zostaną otwarte przy użyciu siły, lub jeśli zostaną ponownie otwarte po upływie 20 sekund, włączy się wbudowany brzęczyk oraz alarm. Czas trwania alarmu można regulować w zakresie od 0 do 3 minut. Ustawienie fabryczne wynosi 1 minutę.

\*Wymagane jest zastosowanie zewnętrznego czujnika statusu drzwi (patrz schemat podłączenia).

Wyłączenie czujnika wykrywania otwartych drzwi (ustawienie fabryczne)	6 3 # ustawienie fabryczne
Włączanie czujnika wykrywania otwartych drzwi	6 4 #

### Regulacja czasu trwania alarmu

Regulacja czasu trwania alarmu (0-3minuty)	5 0-3 # fabryczne ustawienie czasu trwania alarmu to 1 minuta
--	---

### Ustawienia powiadomień dźwiękowych i świetlnych

Wyłącz dźwięk	7 0 #
Włącz dźwięk	7 1 # ustawienie fabryczne
Dioda LED wyłączona	7 2 #
Dioda LED włączona	7 3 # ustawienie fabryczne
Podświetlenie klawiatury wyłączone	7 4 #
Podświetlenie klawiatury włączone	7 5 #
Automatyczne wyłączenie podświetlenia klawiatury po 20 sekundach	7 6 # ustawienie fabryczne

### Resetowanie do ustawień fabrycznych, dodawanie karty głównej

Wyłącz zasilanie, naciśnij przycisk wyjścia, przytrzymaj przycisk i włącz zasilanie, usłyszysz dwukrotnie „beep”, zwolnij przycisk. Dioda LED zapali się na żółto, zbliż do czytnika kartę główną, a dioda LED zmieni kolor na czerwony, co będzie oznaczało przywrócenie ustawień fabrycznych. Karta główna zostanie zapamiętana przez system.

### Urządzenie służy jako kontroler Wiegand

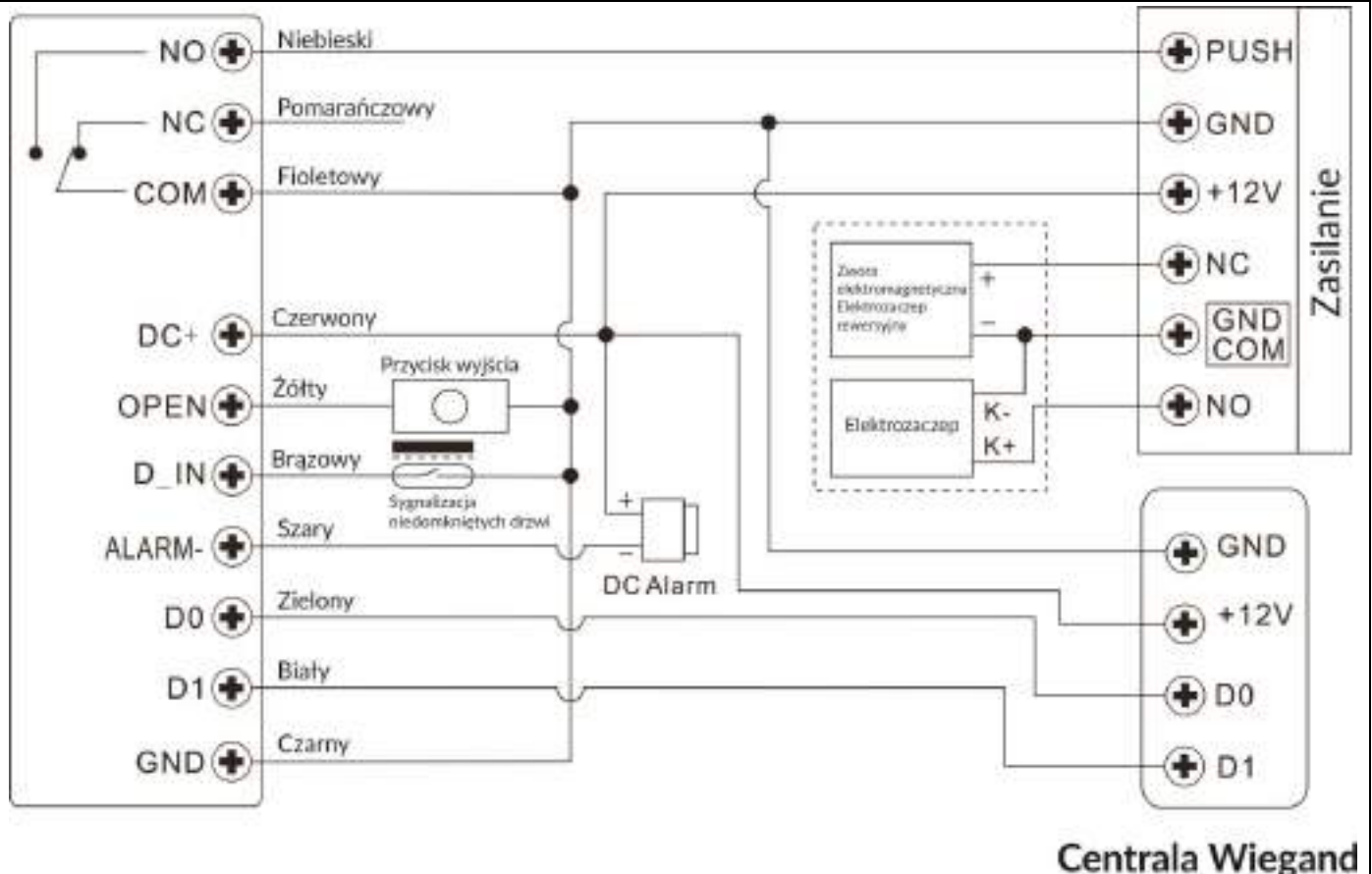

<b>Ustawienia Wiegand</b> - format wejścia Wiegand musi być zgodny z formatem wyjścia Wiegand na urządzeniu-czytniku zewnętrznym	
Wejście w tryb programowania.	* Kod główny #



Ustawienie formatu wejścia Wiegand	8 26~44 # dla kart EM ustawienie fabryczne to 26 bitów
Wyłącz bit parzystości	8 0 #
Włącz bit parzystości	8 1 # ustawienie fabryczne
Wyjście z trybu programowania	*

**Uwaga: Programowanie – patrz skrócona instrukcja programowania (str.2)!**

**Użytkowników można dodawać zarówno na urządzeniu, jak i czytniku zewnętrznym.**

#### Podłączenie zewnętrznego czytnika odcisków palca do urządzenia

1. Podłącz czytnik odcisków palca do urządzenia.
2. Dodaj odcisk palca (A) na zewnętrznym czytniku zgodnie z jego instrukcją obsługi.
3. Dodaj odcisk palca (A) na urządzeniu:

Wejście w tryb programowania.	* Kod główny #
Dodawanie użytkownika przy pomocy odcisku palca – numer użytkownika ID nadawany automatycznie	1 Zeskanuj odcisk palca na czytniku zewnętrznym #
Dodawanie użytkownika przy pomocy odcisku palca – numer użytkownika ID nadawany ręcznie	1 Numer ID użytkownika # Zeskanuj odcisk palca na czytniku zewnętrznym #
Wyjście z trybu programowania	*

#### Podłączenie zewnętrznej klawiatury do urządzenia

Klawiatura zewnętrzna może posiadać format wyjścia 4-bitowy, 8-bitowy lub 10-bitowy. Dostosuj odpowiedni format pasujący do urządzenia.

Wejście w tryb programowania.	* Kod główny #
Typ szyfrowania PIN	8 4 lub 8 lub 10 # ustawienie fabryczne to 4 bity
Wyjście z trybu programowania	*

**Uwaga: Użytkowników można dodawać zarówno na urządzeniu, jak i na zewnętrznej klawiaturze.**

### Urządzenie służy jako czytnik Wiegand

W tym trybie pracy urządzenie służy jako wyjście Wiegand (26 bitów) i daje możliwość transferu danych poprzez podłączenie przewodów do dowolnego sterownika, który posiada wejście z systemem Wiegand (26 bitów).

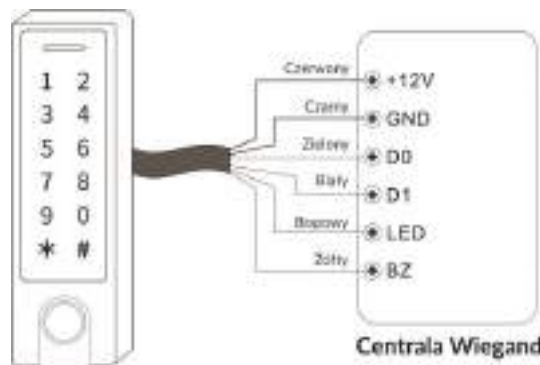

**Uwaga: Wybierając tryb pracy - czytnik Wiegand, wszystkie wcześniejsze ustawienia (tryb pracy Kontroler) zostaną utracone. Brązowy i żółty przewód należy podłączyć następująco:**

- Brązowy – Zielona dioda LED,
- Żółty – Brzęczyk.

#### Ustawienia Wiegand

Wejście w tryb programowania.	* Kod główny #
Ustawienie formatu wyjścia Wiegand	8 26~44 # dla kart EM ustawienie fabryczne to 26 bitów
Typ szyfrowania PIN	8 4 lub 8 lub 10 # ustawienie fabryczne to 4 bity
Wyłącz bit parzystości	8 0 #
Włącz bit parzystości	8 1 # ustawienie fabryczne

### Sieć zaawansowana

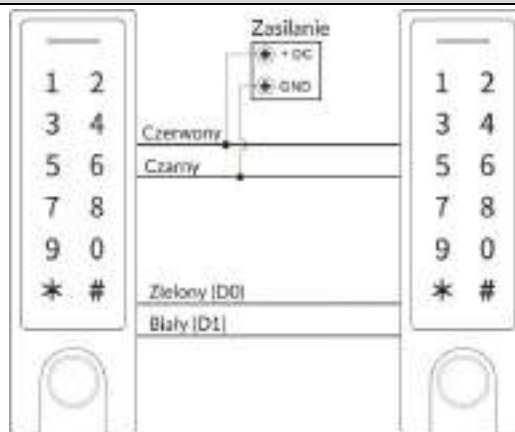

**Uwaga: Tylko połączenie ze sobą urządzeń tej samej serii gwarantuje ich prawidłową pracę. Kod główny na urządzeniu „głównym” musi być taki sam jak na urządzeniu dodatkowym. Uruchom funkcję transferu użytkowników na urządzeniu głównym (przeniesienie pełnej pamięci 900 użytkowników zajmuje ok. 30 sekund).**

<b>Transfer użytkowników (na urządzeniu głównym)</b>	
Wejście w tryb programowania.	* Kod główny #
Rozpoczęcie przesłania danych na urządzenie dodatkowe	9 8 # W ciągu 30 sekund dioda LED zaświeci się na zielono, usłyszysz beep, a dioda LED zmieni kolor na czerwony, co będzie oznaczało prawidłowy przebieg operacji
Wyjście z trybu programowania	*

Urządzenia A i B mogą obsługiwać dwa różne elektrozaczepy.

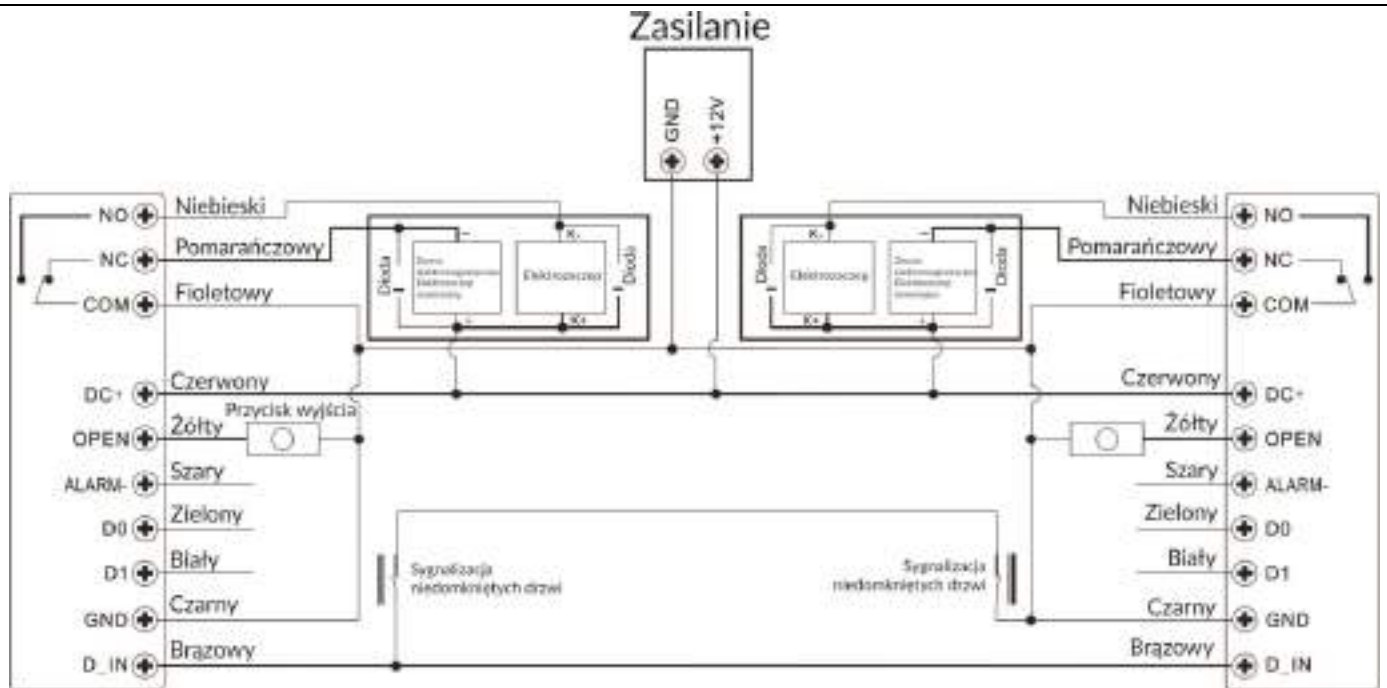

1. Dodaj użytkowników do urządzenia A, a następnie przeprowadź transfer użytkowników na urządzenie B dla dwóch elektrozaczepów.

2. Ustaw oba urządzenia A i B na tryb pracy zamka:

Wejście w tryb programowania.	* Kod główny #
Wyłącz funkcję zamka dla dwóch elektrozaczepów	9 0 # ustawienie fabryczne
Włącz funkcję zamka dla dwóch elektrozaczepów	9 1 #
Wyjście z trybu programowania	*

Przy włączonej funkcji obsługi dwóch elektrozaczepów, jeśli elektrozaczep 2 jest zamknięty użytkownik może zeskanować odcisk palca/odczytać kartę lub wpisać kod PIN na urządzeniu/czytniku A, elektrozaczep 1 zostanie zwolniony. Jeśli elektrozaczep 1 jest zamknięty należy zeskanować odcisk palca/odczytać kartę lub wpisać kod PIN na urządzeniu/czytniku B w celu zwolnienia elektrozaczepu 2.

**EN** **Operating manual**

**DESCRIPTION AND USE**

The standalone code lock combines the function of a digital access control keypad, proximity card and tag reader and fingerprint reader. This modern device works with electromagnetic locks, which use an access control system. It can also control other electrical or alarm devices. The lock has 1 relay output, card and proximity tag reader and fingerprint reader. Authorized persons may enter the room or building after reading the card, entering the access code, scanning the previously saved fingerprint or using a free smartphone app with Bluetooth connection. Non-volatile EPROM memory stores stored codes and parameters in the event of a power failure. Robust and extremely resistant housing for changing weather conditions. The lock is suitable for surface mounting. Luminous LEDs indicate the operating status of the keypad.

**PACKAGE CONTENTS**

- Code lock x 1
- Main card x 1
- Proximity cards x EM 125kHz
- Proximity tags x EM 125kHz
- Operating instructions x 1
- Allen key x 1
- Plastic anchors x 2
- Self-tapping screws x 2
- Diode for relay circuit protection x 1

**TECHNICAL DATA**

Nominal voltage:	12V DC ±10%
Number of users:	1000 (888x card/PIN code, 100x fingerprint, 2x panic user, 10x visitor)
Card reading distance:	2-6 cm
Power consumption during operation:	≤150mA
Power consumption at stand-by:	≤60mA
Relay contact load:	Max. 2A
Permissible operating temperature:	-30°C:+60°C
Permissible humidity:	0%÷98% RH
Ingress protection:	compliant with IP66
Output activation time adjustment (electric door strike):	0-99 seconds
Type of RFID cards:	EM 125kHz Unique
Wiegand Interface:	Wiegand 26 bits
Wiring connection:	Electric door strike, exit button, external alarm, external reader
Dimensions:	45x149x22mm



## INSTALLATION

1. Remove the back cover from the keypad using the supplied allen key.
2. Drill two holes on the wall (A, C) for the self-taping screws and one hole for the cable.
3. Put the supplied plastic anchors into two holes (A, C).
4. Fix the back cover firmly on the wall with two self-taping screws.
5. Put the cable through the cable hole (B).
6. Attach the device to the back cover.

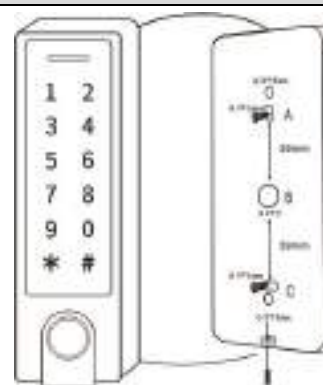

## FEATURES

- Waterproof, compliant with IP66
- Robust and resistant zinc alloy housing with protective coating
- Full keypad programming possible
- Memory for 1000 users
- Can be used as a separate keypad
- Backlit keypad (automatically off after 20 seconds)
- EM 125kHz proximity card and tag reader
- Fingerprint reader
- Wiegand 26 type input for connection to an external reader
- Wiegand 26 type output for connection to the controller
- Adjustment of the door strike opening time
- Short-circuit protection of the electric striker
- Easy installation and programming
- Tri-color LED status display
- Built-in buzzer

### Programming mode - Quick guide

Enter the programming mode	* Main code # 123456 is the default main code
Exit the programming mode	*
Change the main code	0 New code # New code # The main code may contain from 6 to 8 digits.
Add PIN user	1 PIN # The PIN may contain any four digits from 0000 to 9999, except for the combination 8888, which is reserved.
Add card user	1 Read card # Cards can be added consecutively without having to leave programming mode.
Add fingerprint user	1 Scan fingerprint 3-times #
Delete users	2 PIN # for PIN user or 2 Read card # for card user 2 Scan fingerprint # for fingerprint user
Door opening for PIN user	Input PIN code next press #
Door opening for card user	Read card
Door opening for fingerprint user	Scan your fingerprint

### Wiring connection

Color	Functions	Description
Red	DC+	12VDC Input power
Black	GND	Negative supply pole
Blue	NO	Door relay NO contact (potential free)
Purple	COM	Common contact for door open relay (potential free)
Orange	NC	Door relay NC contact (potential free)
Yellow	OPEN	Exit button one end (the other end connected to GND)
Green	D0	WG output D0
White	D1	WG output D1
Grey	ALARM	Negative contact for Alarm
Brown	D_IN	Door status sensor NC (the other end connected to GND)

### Sound and light indication

Operation status	Red light	Green light	Orange light	Buzzer
Stand by	bright	-	-	-
Enter into programming mode	flashes	-	-	One beep
Operation in programming mode	bright	-	bright	One beep

Operation failed	flashes	-	-	3x beep
Exit from the programming mode	flashes	-	-	One beep
Door opening	-	bright	-	One beep
Alarm	flashes	-	-	Alarm

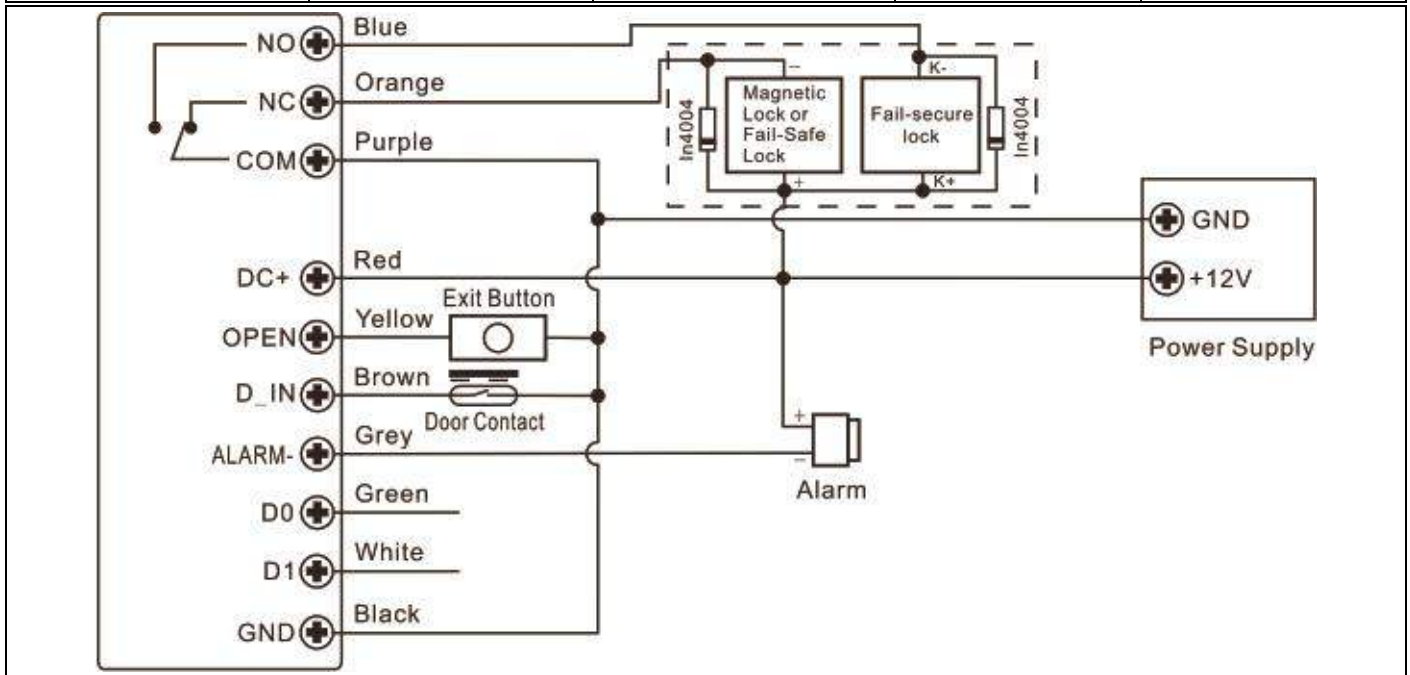

fig.1 Standard wiring diagram

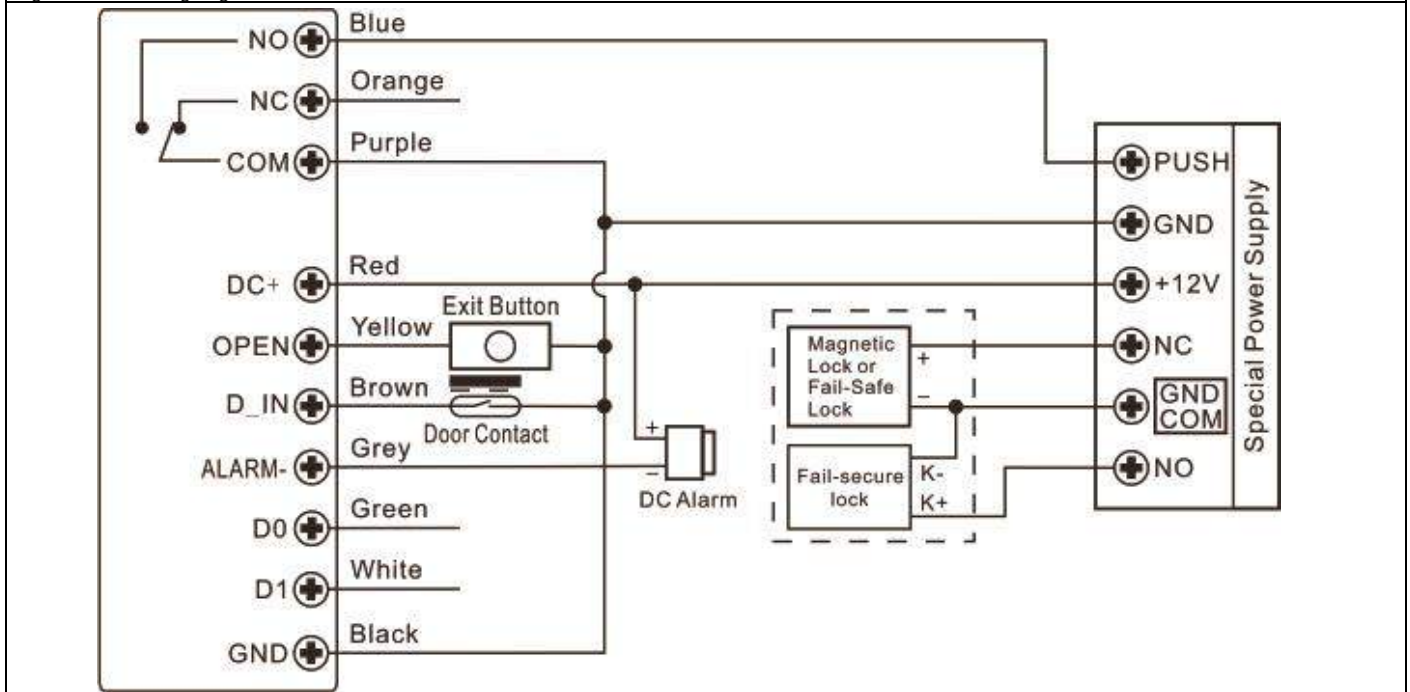

fig. 2 Additional wiring diagram

Detailed programming manual	
<b>User settings</b>	
Enter the programming mode.	* Main code # 123456 is the default main code.
Exit the programming mode.	*
Change the main code.	0 New code # New code # The main code is an arbitrary number consisting of 6 digits
<b>Working mode settings:</b>	
Standard operation mode (standalone mode)	77 # default setting
Wiegand reader mode	78 #
<b>Add fingerprint user</b>	
Automatic assignment of user ID number (the device assign next available user ID number)	1 Scan fingerprint Scan fingerprint Scan fingerprint User ID numbers: - Fingerprint user ID: 0~98 - Common user ID (card, PIN code): 100~987 - Main user ID: 99 - Panic user ID: 988, 989

	- Visitor user ID: 990~999 Users can be added consecutively without having to leave programming mode.
Manual assignment of user ID number (Main user define a specific user ID)	1 User ID # Scan fingerprint Scan fingerprint Scan fingerprint Users can be added consecutively without having to leave programming mode.
<b>Add card user</b>	
Automatic assignment of user ID number (the device assign next available user ID number)	1 Read card/input card number # Users can be added consecutively without having to leave programming mode.
Manual assignment of user ID number (Main user define a specific user ID)	1 User ID # Read card/input card number #
Manual assignment of user ID number (allows Main user to ad dup to 988 cards in single step)	1 User ID # Card quantity # Read card 1/input card 1 number # Read card 2/input card 2 number #... You need to read out/enter the numbers of all cards to be added one by one.
<b>Add pin user</b>	
Automatic assignment of user ID number (the device assign next available user ID number)	1 PIN code # Users can be added consecutively without having to leave programming mode.
Manual assignment of user ID number (Main user define a specific user ID)	1 User ID # PIN code #
<b>Add Main user ID: 99</b>	
Add Main user ID number	1 99 # Scan fingerprint Scan fingerprint Scan fingerprint
<b>Add panic user: 988, 989</b> Possible for card and PIN users	
Assigning a panic user ID number – card opening	1 User ID # Read card/input card number #
Assigning a panic user ID number – PIN code opening	1 User ID # PIN code #
<b>Add visitor user – ID visitor number: 990-999</b> Possible for card and PIN users, the main user can specify the exact number of entrances for the guest user (from 1-10).	
Assigning a visitor user ID – card opening	1 User ID # 0-9 # Read card/input card number # 0-9 defines the number of entrances for a guest, where 0 means 10 entrances
Assigning a visitor user ID – PIN code opening	1 User ID # 0-9 # PIN code # 0-9 defines the number of entrances for a guest, where 0 means 10 entrances
Change PIN user (PIN code must be 4-6 digits long excluding the combination 8888, the operation must be performed outside the programming mode)	* User ID # Old PIN code # New PIN code # New PIN code #
Change PIN of card, PIN code opening (automatically assigned PIN is 8888)	* Read card # Old PIN code # New PIN code # New PIN code #
<b>Add user with Main user (scan fingerprint/read Main card)</b>	
Add user – card, PIN code or fingerprint opening	1. Scan Main fingerprint or Read Main card 2. Scan fingerprint/Read card/ input PIN code the user you want to add – repeat it 3 times # To add more users, repeat step 2. 3. Scan Main fingerprint or Read Main card
<b>Delete users</b>	
Delete user by fingerprint/card/PIN code	2 Scan fingerprint or Read card or input PIN code # Users can be deleted consecutively without having to exit programming mode.
Delete user by ID numbers	2 User ID #
Delete user by card number	2 Input card number #
Delete all users	2 Main code #
<b>Delete user with Main user (scan fingerprint/read Main card)</b>	
Delete user – fingerprint/card/PIN code opening	1. Scan Main fingerprint or Read Main card – twice and hold for 5 seconds 2. Scan fingerprint/ Read card/input PIN code the user you want to delete # To delete more users, repeat step 2. 3. Scan Main fingerprint or Read Main card
<b>Door opening - settings</b>	
Electric door strike release time adjustment - pulse mode	3 1~99 # default setting Define the time for which the electric door strike is released (1-99sec), the default setting is 5sec
Electric door strike release time adjustment - toggle mode	3 0 #
Fingerprint access	4 0 #
Card access	4 1 #
PIN access	4 2 #

Card + PIN code access	4 3 #
Multi user access	4 3 (2-9) # Only after correct reading of 2-9 users the door will open
Fingerprint or card or PIN code access	4 4 # default setting
<b>Door opening</b>	
Door opening	Scan fingerprint or Read card or input PIN code #
<b>Alarm setting</b> After 10 invalid fingerprints, cards have been read or 10 wrong PINs have been entered, an alarm will sound (alarm time can be set between 1 and 3 minutes)	
Alarm deactivation	6 0 # default setting
Alarm activation	6 1 # triggers alarm, access blocked for 10 minutes
Alarm activation, setting of alarm time	5 0-3 # default setting for alarm duration is 1 minute
Alarm deactivation (while the alarm is active)	Main code # or Scan Main fingerprint/Read Main card/Scan fingerprint user/Read user card/ input PIN code

**Door Open Detection\***

*Door Open Too Long (DOTL) warning.* When used with an optional magnetic contact or built-in magnetic contact of the lock, if the door is opened normally, but not closed after 1 minute, the inside buzzer will beep automatically to remind people to close the door and continue for 1 minute before switching off automatically.

*Door Forced Open warning.* When used with an optional magnetic contact or built-in magnetic contact of the lock, if the door is forced open, or if the door is opened after 20 seconds, the inside buzzer and alarm output will both operate. The Alarm Output time is adjustable between 0-3 minutes with the default being 1 minute.

\* The use of an external door status sensor is required (see connection diagram).

Disable door open detection (default setting).	6 3 # default settings
Enable door open detection	6 4 #

**Alarm duration adjustment**

Alarm duration adjustment (0-3minutes)	5 0-3 # default setting for alarm duration is 1 minute
--	--

**Sound and light indicator settings**

Sound off	7 0 #
Sound on	7 1 # default settings
LEDs always off	7 2 #
LEDs always on	7 3 # default settings
Keypad backlit always off	7 4 #
Keypad backlit always on	7 5 #
Keypad backlight automatically turns off after 20 seconds	7 6 # default setting

**Resetting to factory settings, adding Main card**

Turn off the power, press the exit button, hold down the button and turn on the power, you will hear a "beep" twice, release the button. The LED will turn yellow, bring the Main card close to the reader and the LED will turn red, this will indicate a factory reset. The Main card will be memorized by the system.

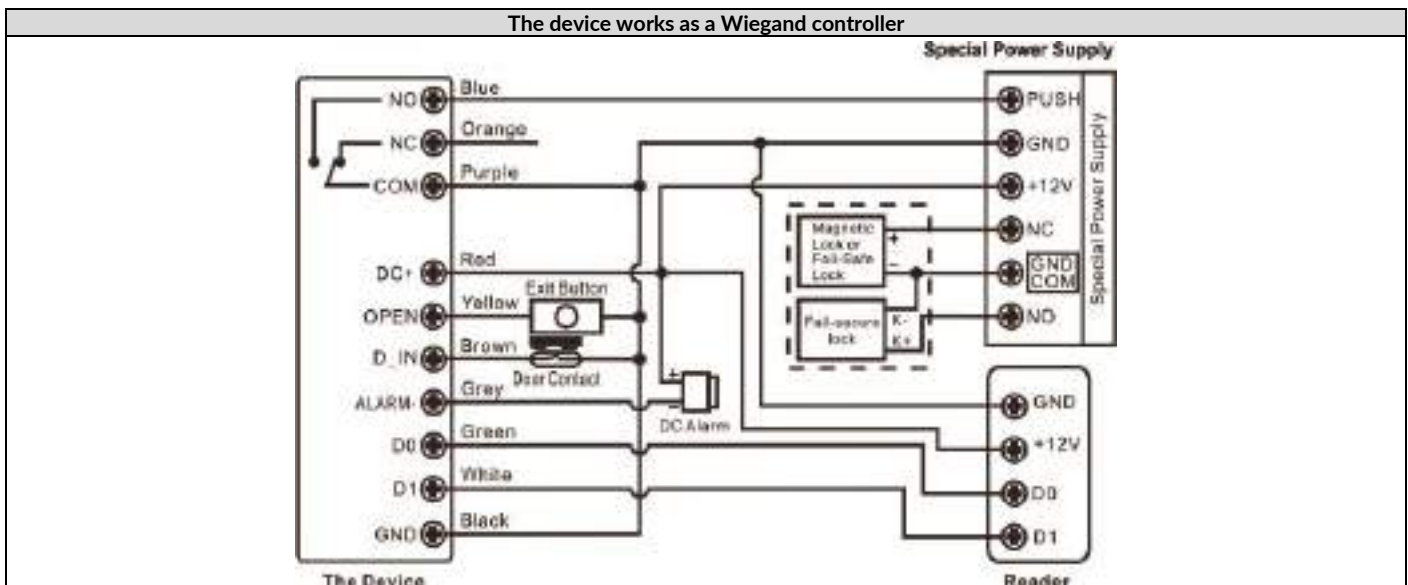

<b>Wiegand input formats settings</b> – set Wiegand input formats according to the Wiegand output format of the external reader.	
Enter the programming mode	* Main code #
Wiegand input bit	8 26~44 # for EM cards the default setting is 26 bits
Disable parity bit	8 0 #
Enable parity bit	8 1 # default settings
Exit the programming mode	*

**Important: Programming** - see Quick Programming Guide (p.2)!  
**Users can be added on both the device and an external reader.**

**Connecting an external fingerprint reader to the device**

1. Connect the fingerprint reader to the device.
2. Add a fingerprint (A) on the external reader according to its operating instructions.
3. Add your fingerprint (A) on the device:

Enter the programming mode	* Main code #
Add fingerprint user – User ID automatically assigned	1 Scan fingerprint on external reader #
Add fingerprint user – User ID manually assigned	1 User ID # Scan fingerprint on external reader #
Exit the programming mode	*

**Connecting an external keypad to the device**

The external keypad can have 4-bit, 8-bit or 10-bit output format. Adjust the appropriate format to suit your device.

Enter the programming mode	* Main code #
PIN output bits	8 4 or 8 or 10 # default setting is 4 bits
Exit the programming mode	*

**Important: Users can be added both on the device and on an external keyboard.**

**The device works as a Wiegand reader**

In this mode of operation, the device works as a Wiegand (26 bit) output and gives the possibility to transfer data by connecting wires to any controller that has a Wiegand (26 bit) input.

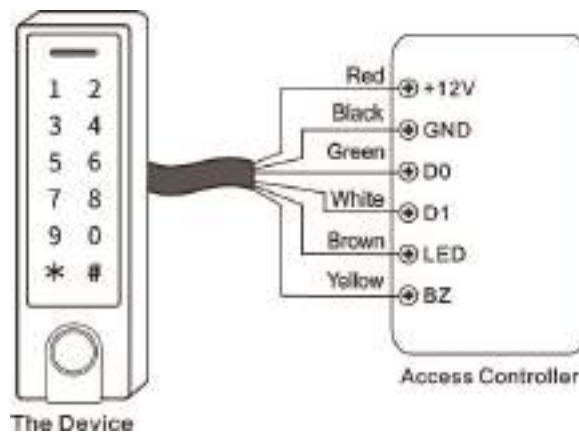

**Important:** By selecting the operating mode - Wiegand reader, all previous settings (Controller operating mode) will be lost. Connect the brown and yellow wires as follows:  
 - Brown - Green LED,  
 - Yellow - Buzzer.

**Wiegand settings**

Enter the programming mode	* Main code #
Wiegand input bit	8 26~44 # for EM cards the default setting is 26 bits
PIN output bits	8 4 lub 8 lub 10 # default setting is 4 bits
Disable parity bit	8 0 #
Enable parity bit	8 1 # default settings

**Advanced application**

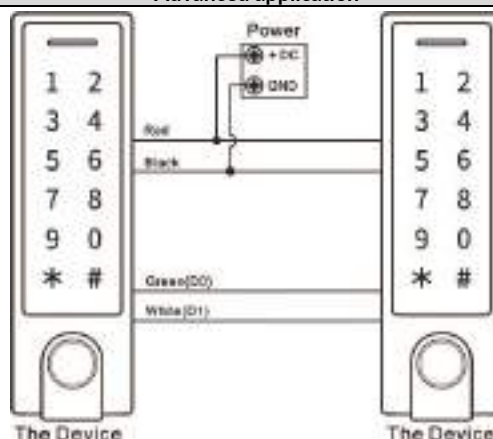

Note: Only connecting devices of the same series together guarantees their correct operation. The Main code on the "main" device must be the same as on the secondary device. Start the user transfer function on the main device (transfer of the full memory of 900 users takes approx. 30 seconds).

**Transfer użytkowników (na urządzeniu głównym)**

Enter the programming mode	* Main code #
Start data transfer to secondary device	9 8 # Within 30 seconds the LED will turn green, you will hear a beep and the LED will turn red, indicating that the operation is correct
Exit the programming mode	*

Units A and B can operate two different electric strikes.

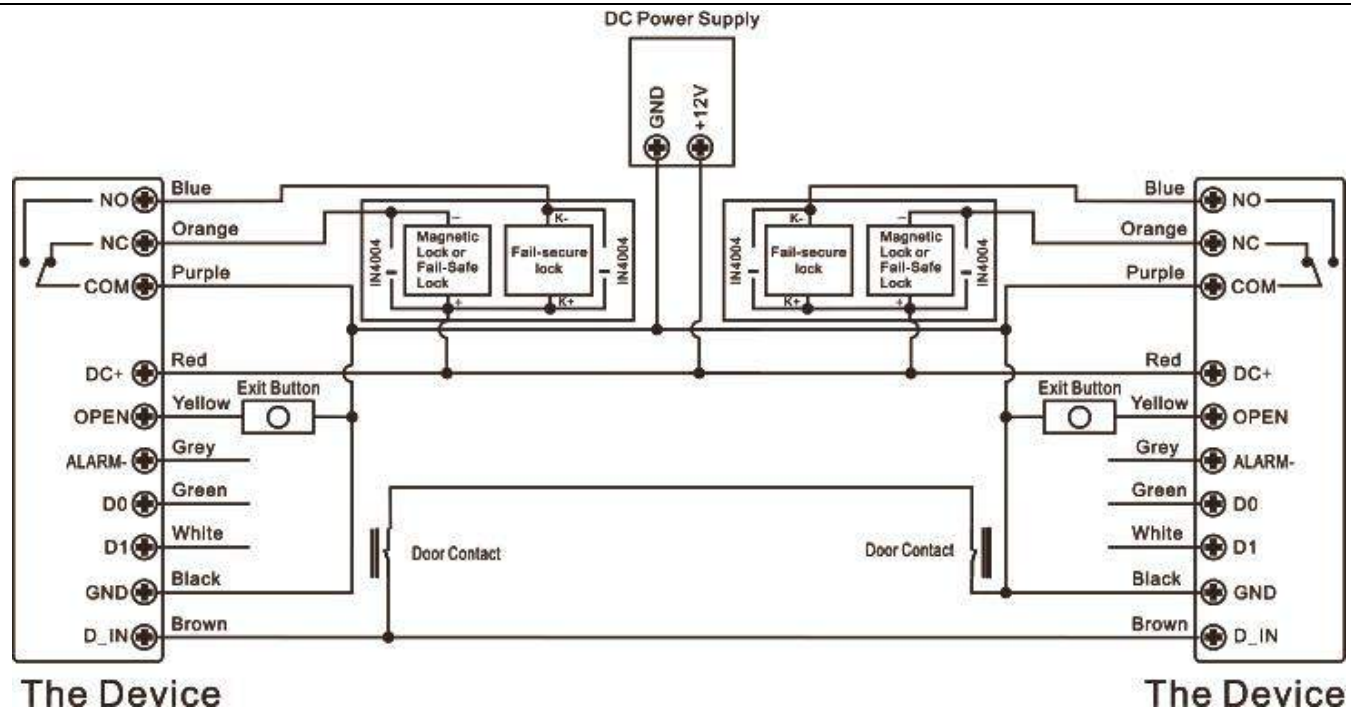

1. Add users to device A and then perform a user transfer to device B for the two electric strikers.
2. Set both A and B to lock mode:

Enter the programming mode	* Main code #
Disable interlock	9 0 # default settings
Enable interlock	9 1 #
Exit the programming mode	*

With the dual door strike function enabled, if door strike 2 is closed the user can read the card or enter the PIN code on device/reader A, door strike 1 will be released. If electric door strike 1 is closed, the user must read the card or enter the PIN code on device/reader B in order to release electric door strike 2.

**DE Bedienungsanleitung**

**BESCHREIBUNG UND ANWENDUNG**

Das Codeschloss enthält die Funktionen einer digitalen Zutrittskontrolltastatur, einen Karte- und RFID-Schlüsselanhängerlesers und Fingerabdruckscanners. Dieses moderne Gerät arbeitet mit elektromagnetischen Schlössern, die über ein Zutrittskontrollsystem verfügen. Es kann auch weitere Elektro- oder Alarmgeräte steuern. Das Schloss hat einen Relaisausgang, einen Karten- und RFID-Schlüsselanhängerleser und einen Fingerabdruckscanner. Die Zugriffsberechtigten können den Raum oder das Gebäude nach Einlesen der Karte, Eingabe des Zugangscodes betreten, über das Einscannen eines vorher gespeicherten Fingerabdrucks oder über eine kostenlose Smartphone-App mit Bluetooth-Verbindung betreten. Der zuverlässige EPROM-Speicher bewahrt die gespeicherten Codes und Parameter auch bei Stromausfällen auf. Dank dem außerordentlich widerstandsfähigem Gehäuse ist das Gerät von wechselnden Wetterbedingungen geschützt. Das Schloss ist für die Aufputzmontage geeignet. Leuchtende LEDs zeigen den Betriebszustand des Codeschlusses an.

**SET BESTANDTEILE**

- Codeschloss x 1
- Hauptkarte x 1
- Näherungskarten EM 125kHz
- RFID-Schlüsselanhänger EM 125kHz
- Bedienungsanleitung x 1
- Inbusschlüssel x 1
- Dübel x 2
- Bohrschrauben x 2
- Diode für Relaiskreisschutz x 1

**TECHNISCHE DATEN**

Nennspannung:	12V DC ±10%
Anzahl der User:	1000 (888x Karte/Code PIN, 100x Fingerabdruck, 2x Notfall, 10x Gast)
Lesereichweite der Karte:	2-6 cm
Stromaufnahme im Arbeitsmodus:	≤150mA
Stromaufnahme im Standby:	≤60mA
Belastung des Türrelais:	Max. 2A
Zulässige Temperatur:	-30°C÷+60°C
Zulässige Luftfeuchtigkeit:	0%÷98% RH
Schutzart:	IP66
Einstellung der Aktivierungszeit des Ausgangs (elektrischer Türöffner):	0-99 Sekunden
Art der RFID-Karte:	EM 125kHz Unique



<b>Interface Wiegand:</b>	Wiegand 26 Bit
<b>Verdrahtung:</b>	elektrischer Türöffner, Ausgangstaste, Außenalarm, Außenleser
<b>Abmessungen:</b>	45x149x22mm

### MONTAGE

1. Entfernen Sie mit dem mitgelieferten Inbusschlüssel die Rückplatte vom Tastaturfeld.
2. Bohren Sie 2 Löcher in die Wand (A, C) für die Bohrschrauben und 1 Loch für das Kabel.
3. Stecken Sie die mitgelieferten Dübeln in die 2 Löcher (A, C).
4. Befestigen Sie die Rückplatte mit den beiden Bohrschrauben an der Wand.
5. Ziehen Sie das Kabel durch das Loch (B).
6. Befestigen Sie den Tastaturfeld an der Rückwand.

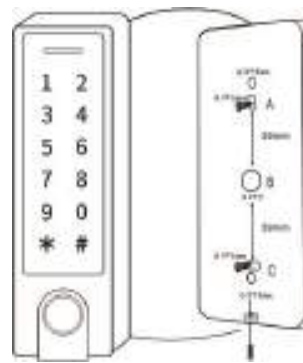

### CHARAKTERISTIK

- Dichtigkeit, Schutzart IP66
- Starkes und widerstandsfähiges Gehäuse aus Zinklegierung mit Schutzschicht
- Vollständige Programmierung über die Tastatur
- Speicherkapazität für bis zu 1000 User
- Kann als separates Tastatur verwendet werden
- Beleuchtetes Tastaturfeld (schaltet sich automatisch nach 20 Sekunden aus)
- EM 125kHz Karte- und RFID-Schlüsselanhängerleser
- Fingerabdruckscanner
- Wiegand 26 Eingabe- Bus zum Anschluss an Außenleser
- Wiegand 26 Ausgabe- Bus zum Anschluss an Controller
- Regelung der Öffnungszeit des elektrischen Türöffners
- Kurzschlusschutz des elektrischen Türöffners
- Einfache Montage und Programmierung
- 3 Farben LED-Dioden zur Erkennung des Betriebsmodus
- Eingebauter Summer

### Programmiermodus - Kurzanleitung

Aktivierung des Programmiermodus	* Hauptcode # 123456 ist der voreingestellter Hauptcode
Programmiermodus verlassen	*
Änderung des Hauptcodes	0 Neuer Code # Neuer Code # Der Hauptcode kann 6 bis 8 Ziffern lang sein.
Hinzufügung eines Benutzers mit PIN-Code	1 PIN # Der PIN-Code kann alle vier Ziffern von 0000 bis 9999 enthalten, mit Ausnahme der Kombination 8888, die vorbehalten ist.
Hinzufügung eines Benutzers mit der Karte	1 Karte lesen # Karten können nacheinander hinzugefügt werden, ohne den Programmiermodus zu verlassen.
Hinzufügen eines Fingerabdrucks	1 Fingerabdruck einscannen 3-mal #
Löschung von Benutzern	2 PIN # für den PIN-Code-Inhaber 2 Karte lesen # für den Kartenbenutzer 2 Fingerabdruck einscannen # für Benutzerfingerabdruck
Türöffnung für die PIN-Code-Inhaber	Geben Sie den PIN-Code ein und dann drücken Sie #
Türöffnung für die Karteinhaber	Halten Sie Ihre Karte davor
Türöffnung mit Fingerabdruck	Scannen Sie Ihren Fingerabdruck auf dem Scanner ein

### Verdrahtung

Farbe	Funktion	Beschreibung
Rot	DC+	12VDC Steckdose
Schwarz	GND	Negativer Versorgungspol
Blau	NO	Kontakt NO des Türrelais (potentialfrei)
Violett	COM	Gemeinsamer Türrelaiskontakt (potentialfrei)
Orange	NC	Kontakt NC des Türrelais (potentialfrei)
Gelb	OPEN	Ein Ende des Drahtes ist mit der Türöffnertaste angeschlossen (anderes Ende zum GND angeschlossen)
Grün	D0	Bus Wiegand D0
Weiß	D1	Bus Wiegand D1
Grau	ALARM	Zum Alarmzentrale (GND ausgegeben)
Braun	D_IN	NC Türzustandssensor (anderes Ende ist mit GND verbunden)

### Akustische und visuelle Anzeigen

Status Gerätestatus	Rote Diode	Grüne Diode	Orange Diode	Summer
Standby	leuchtet	-	-	-

Aktivierung des Programmiermodus	blinkt	-	-	1x beep
Praca w trybie programowania	leuchtet	-	leuchtet	1x beep
Misserfolg der Operation	blinkt	-	-	3x beep
Programmiermodus verlassen	blinkt	-	-	1x beep
Öffnung der Tür	-	leuchtet	-	1x beep
Alarm	blinkt	-	-	Alarm



Abb. 1 Standard Schaltplan



Abb. 2 Zusätzlicher Schaltplan

### Ausführliche Programmieranleitung

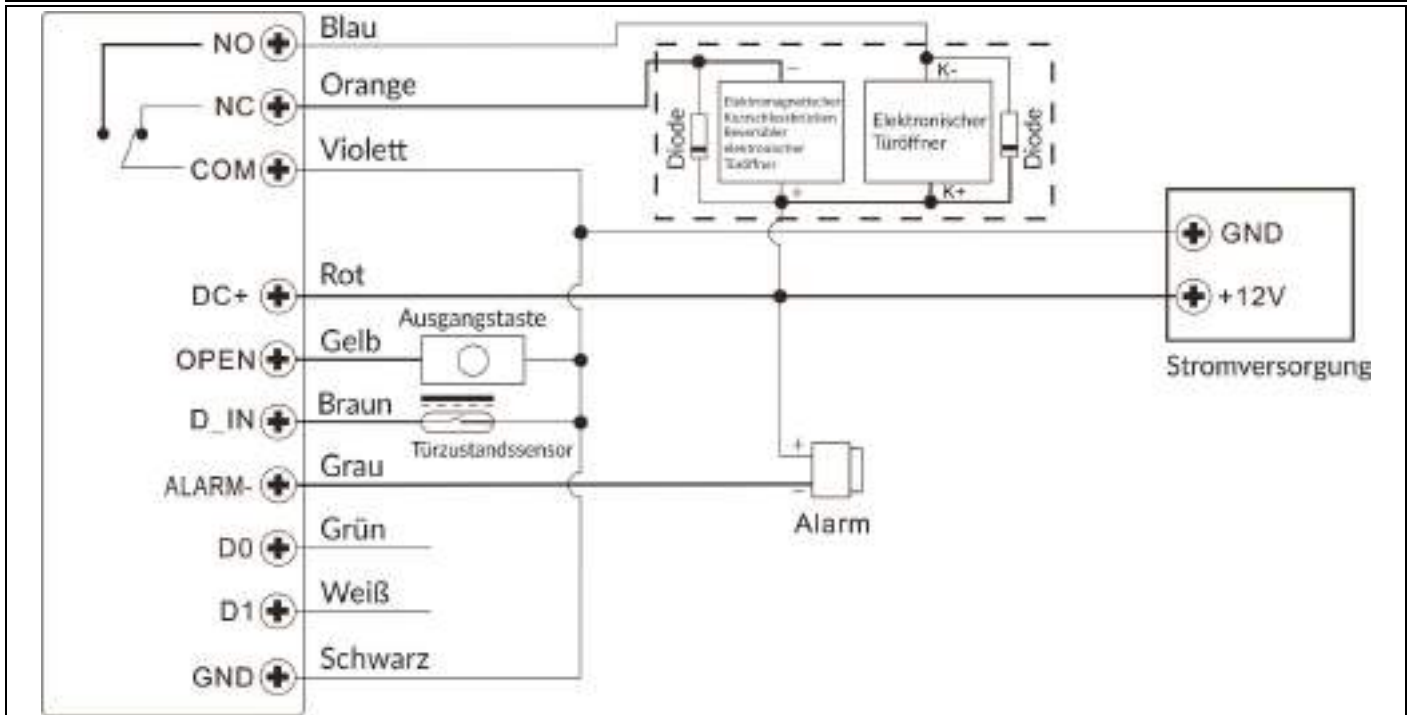
<b>Benutzereinstellungen</b>	* Hauptcode#
Aktivierung des Programmiermodus.	123456 ist der voreingestellter Hauptcode
Programmiermodus verlassen.	*
Änderung des Hauptcodes	0 Neuer Code # Neuer Code # Der Hauptcode kann aus 6 beliebigen Ziffern bestehen.

<b>Auswahl des Betriebsmodus:</b> Standard-Betriebsmodus (Zutrittskontrollgerät) Wiegand-Leser	7 7 # Werkseinstellungen 7 8 #
<b>Hinzufügung eines Users - Öffnung mit einem Fingerabdruck</b>	
Automatische Zuteilung der User-ID-Nummer (das Gerät weist automatisch die erste verfügbare ID-Nummer aus der Liste)	1 Fingerabdruck einscannen Fingerabdruck einscannen Fingerabdruck einscannen Users ID-Nummern: - Users ID (Karte, PIN-Code): 0-987 - Notfall-Users-ID: 988, 989 - Users ID (Gast): 990-999 Users können nacheinander hinzugefügt werden, ohne den Programmiermodus verlassen zu müssen.
User-ID-Nummer manuell zuweisen (Der Hauptuser weist manuell die ID-Nummer)	1 Users ID-Nummern # Fingerabdruck einscannen Fingerabdruck einscannen Fingerabdruck einscannen Users können nacheinander hinzugefügt werden, ohne den Programmiermodus verlassen zu müssen.
<b>Hinzufügung eines Users - Öffnung mit einer Karte</b>	
Automatische Zuteilung der User-ID-Nummer (das Gerät weist automatisch die erste verfügbare ID-Nummer aus der Liste)	1 Karte lesen/Kartennummer eingeben # Users können nacheinander hinzugefügt werden, ohne den Programmiermodus verlassen zu müssen.
User-ID-Nummer manuell zuweisen (Der Hauptuser weist manuell die ID-Nummer)	1 Users ID-Nummern # Karte lesen/Kartennummer eingeben #
User-ID-Nummer manuell zuweisen (erlaubt dem Hauptuser das Hinzufügen von maximal 988 Karten auf einmal)	1 Users ID-Nummern # Anzahl der hinzugefügten Karten # Erste Karte lesen / erste Kartennummer eingeben # Zweite Karte lesen / zweite Kartennummer eingeben #... Alle Zahlen von jeder Karte, die Sie hinzufügen wollen in der Reihe nach ablesen/eingeben.
<b>Hinzufügung eines Users - Öffnung mit PIN-Code</b>	
User-ID-Nummer automatisch zuweisen (das Gerät weist automatisch die erste verfügbare ID-Nummer aus der Liste)	1 PIN-Code # Users können nacheinander hinzugefügt werden, ohne den Programmiermodus verlassen zu müssen.
User-ID-Nummer manuell zuweisen (Der Hauptuser weist manuell die ID-Nummer)	1 Users ID-Nummern # PIN #
<b>Hinzufügung des Hauptuser-Ids - Master-User-ID: 99</b>	
Zuweisung des Hauptuser-ID-Nummers	1 99 # Fingerabdruck einscannen Fingerabdruck einscannen Fingerabdruck einscannen
<b>Hinzufügung von Notfall-User-IDs - Notfall-User-ID: 988, 989</b> Möglich nur für Karten- und PIN-User.	
Notfall-User-ID-Nummer zuweisen - Öffnung mit der Karte	1 Users ID-Nummern # Karte lesen/Kartennummer eingeben #
Notfall-User-ID-Nummer zuweisen - Öffnung mit PIN-Code	1 Users ID-Nummern # PIN #
<b>Hinzufügung von Gast-IDs - Gast-ID-Nummer: 990-999</b> Der Hauptuser kann die genaue Anzahl der Eingänge für den Gast-User bestimmen (von 1-10)	
Gast-ID-Nummer zuweisen - Öffnung mit der Karte	1 Users ID-Nummern # 0-9 # Karte lesen/Kartennummer eingeben # Die Zahlen 0-9 bestimmen die Anzahl der zur Verfügung stehenden Eingänge für den Gast, wobei die Zahl 0 entspricht 10 Eingänge
Gast-ID-Nummer zuweisen - Öffnung mit PIN-Code	1 Users ID-Nummern # 0-9 # PIN # Die Zahlen 0-9 bestimmen die Anzahl der zur Verfügung stehenden Eingänge für den Gast, wobei die Zahl 0 entspricht 10 Eingänge
Änderung des Benutzer-PIN-Codes (Der PIN-Code muss 4-6 Ziffern lang sein, mit Ausnahme der Kombination 8888, die Aktion muss außerhalb des Programmiermodus durchgeführt werden.)	* Users ID-Nummern # Alter PIN-Code # Neuer PIN-Code # Neuer PIN-Code #
Änderung des PIN-Codes für die Karte, Öffnung mit PIN-Code (automatisch zugewiesener PIN-Code: 8888)	* Karte lesen # Alter PIN-Code # Neuer PIN-Code # Neuer PIN-Code #
<b>Hinzufügung von Usern über den Hauptuser (mit Fingerabdruck oder Hauptkarteablesung)</b>	
Hinzufügung eines Users - Öffnung mit einem Fingerabdruck, der Karte oder einen PIN-Code	1. Einscannen Sie den Hauptusers Fingerabdruck oder ablesen Sie die Hauptkarte. 2. Einscannen Sie den Fingerabdruck / lesen Sie die Karte / geben Sie den PIN-Code des Users ein, den Sie hinzufügen möchten - wiederholen Sie dies 3 Mal # Um weitere User hinzuzufügen, wiederholen Sie den Punkt 2. 3. Einscannen Sie den Hauptusers Fingerabdruck oder ablesen Sie die Hauptkarte.
<b>Löschung von Usern</b>	
Löschung von Usern durch Fingerabdruck, Kartenablesung, PIN-Code Eingabe	2 Einscannen Sie den Fingerabdruck oder Karte lesen oder den PIN-Code eingeben # Users können nacheinander gelöscht werden, ohne den Programmiermodus verlassen zu müssen.
Löschung von Usern durch ID-Nummer	2 Users ID-Nummern #
Löschung von Usern durch Kartennummer	2 Kartennummer eingeben #
Löschung von allen Usern	2 Hauptcode #
<b>Löschung von Usern über den Master-User (mit Fingerabdruck oder Hauptkarteablesung)</b>	

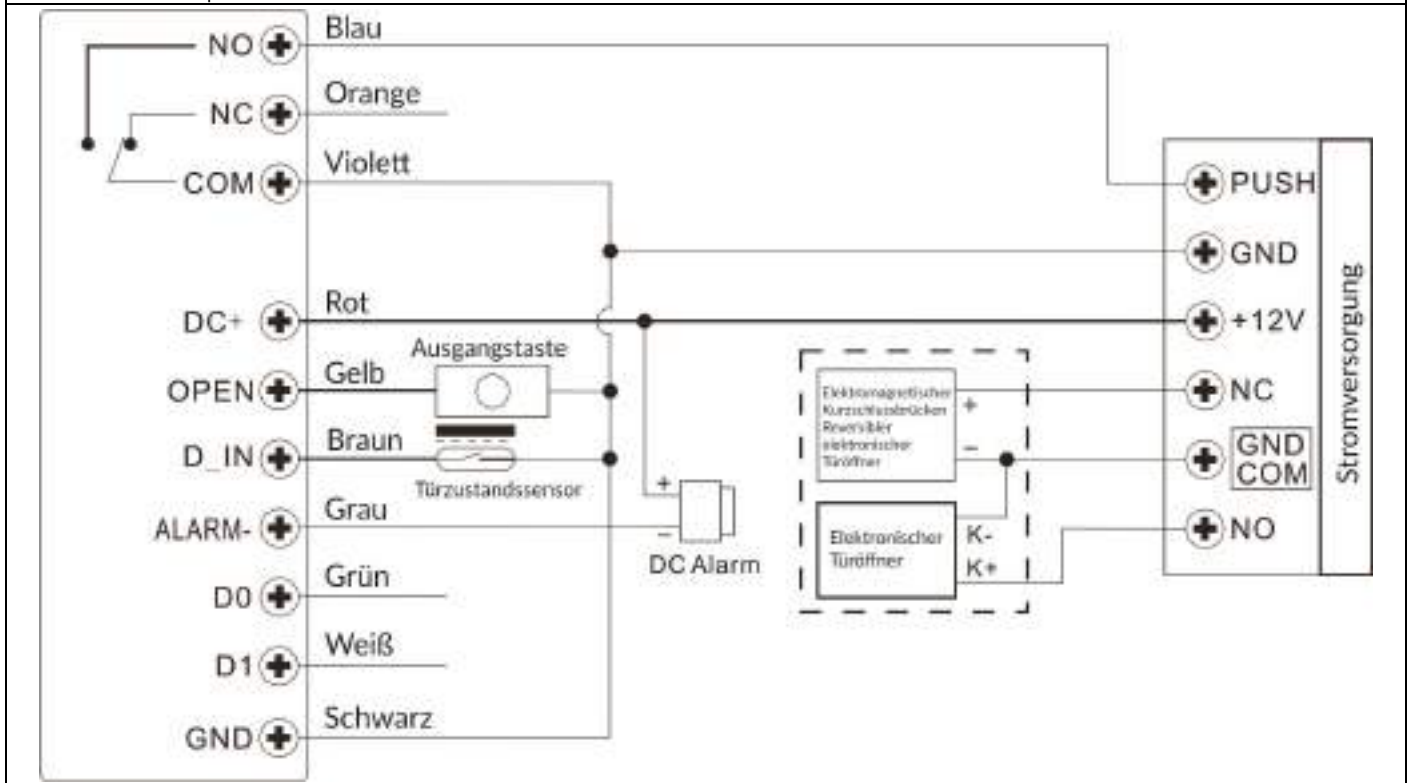
Löschung von User - Öffnung mit Fingerabdruck, Karte oder PIN-Code	<ol style="list-style-type: none"> <li>1. Fingerabdruck des Hauptusers einscannen oder Hauptkarte ablesen - zweimal, 5 Sekunden lang halten</li> <li>2. Fingerabdruck einscannen /Karte lesen/Geben Sie den PIN-Code des Usern ein, den Sie hinzufügen möchten #</li> </ol> Um weitere User hinzuzufügen, wiederholen Sie den Punkt 2. <ol style="list-style-type: none"> <li>3. Fingerabdruck einscannen oder Hauptkarte lesen</li> </ol>
<b>Otwieranie drzwi - ustawienia</b>	
Einstellung der Türöffnerfreigabezeit - Pulsmodus	<b>3 1~99 #</b> Werkseinstellungen 1-99 Einstellung der Zeitspanne, in der der elektrische Türöffner freigegeben wird, die Werkseinstellung beträgt 5 Sekunden
Einstellung der Türöffnerfreigabezeit - Umschaltmodus	<b>3 0 #</b>
Zugang mit Fingerabdruck	<b>4 0 #</b>
Zugang mit Karte	<b>4 1 #</b>
Zugang mit PIN-Code	<b>4 2 #</b>
Zugang mit Karte und PIN-Code	<b>4 3 #</b>
Zugang für mehrere User	<b>4 3 (2-9) #</b> Erst nach korrektem Ablesen von 2-9 Usern wird die Tür geöffnet
Zugang mit Fingerabdruck, Karte oder PIN-Code	<b>4 4 #</b> Werkseinstellungen
<b>Öffnung von Türen</b>	
Öffnung von Türen	Fingerabdruck einscannen Karte lesen oder PIN-Code eingeben #
<b>Alarmsignal</b> Nach dem Ablesen von 10 ungültigen Karten oder der Eingabe von 10 falschen PIN-Coden wird ein Alarmsignal aktiviert (die Alarmzeit kann zwischen 1-3 Minuten eingestellt werden)	
Deaktivierung des Alarms	<b>6 0 #</b> Werkseinstellungen
Aktivierung des Alarms	<b>6 1 #</b> Aktiviert das Alarms, Zugriff für 10 Minuten gesperrt
Aktivierung des Alarms, Einstellung der Alarmzeit	<b>5 0-3 #</b> Werkseinstellung für die Alarmdauer beträgt 1 Minute
Deaktivierung des Alarms (während seiner Betriebsdauer)	Hauptcode # oder Fingerabdruck des Hauptusers einscannen/Hauptkarte lesen/User-Fingerabdruck einscannen/User-Karte lesen/ PIN-Code eingeben
<b>Türöffnungserkennung*</b> Warmmeldung über zu lange geöffnete Türen (DOTL). Wenn das Gerät über einen externen oder eingebauten magnetischen Türöffner verfügt und die Tür korrekt geöffnet wird, sich aber nach 1 Minute nicht schließt, ertönt der eingebaute Summer, um Sie daran zu erinnern, die Tür zu schließen. Der Summer wird für 1 Minute ertönen und sich dann automatisch ausschalten. Tür öffnen mit Gewalt . Wenn das Gerät über einen externen magnetischen Türöffner oder einen eingebauten magnetischen Türöffner verfügt und die Tür gewaltsam geöffnet wird oder wenn sie nach 20 Sekunden wieder geöffnet wird, ertönt der eingebaute Summer und der Alarm. Die Alarmdauer ist von 0 bis 3 Minuten einstellbar. Die Werkseinstellung beträgt 1 Minute. *Ein externer Türzustandssensor ist erforderlich (siehe Schaltplan).	
Deaktivierung des Türzustandssensor (Werkseinstellung)	<b>6 3 #</b> Werkseinstellung
Aktivieren des Türzustandssensor	<b>6 4 #</b>
<b>Einstellung der Alarmdauer</b>	
Einstellung der Alarmdauer (0-3 Minuten)	<b>5 0-3 #</b> Werkseinstellung für die Alarmdauer beträgt 1 Minute
<b>Einstellungen der Ton- und Lichtbenachrichtigungen</b>	
Ton ausschalten	<b>7 0 #</b>
Ton anschalten	<b>7 1 #</b> Werkseinstellung
LED-Diode ausschalten	<b>7 2 #</b>
LED-Diode anschalten	<b>7 3 #</b> Werkseinstellung
Tastaturbeleuchtung ausschalten	<b>7 4 #</b>
Tastaturbeleuchtung anschalten	<b>7 5 #</b>
Tastaturbeleuchtung schaltet sich nach 20 Sekunden automatisch ab	<b>7 6 #</b> Werkseinstellung
<b>Zurücksetzen auf Werkseinstellungen, Hinzufügung der Hauptkarte</b>	
Schalten Sie das Gerät aus. Drücken Sie die Ausgangstaste und halten Sie sie gedrückt, und dann schalten Sie das Gerät ein. Sie werden zwei mal einen "beep" Geräusch hören lassen Sie die Taste los. Wenn die LED-Diode wird gelb leuchten, bringen Sie die Hauptkarte in die Nähe des Lesers und die LED-Diode wird rot leuchten. Das bedeutet, dass die Werkseinstellungen zurückgesetzt worden sind. Die Hauptkarte wird vom System abgespeichert.	

Das Gerät dient als Wiegand-Controller

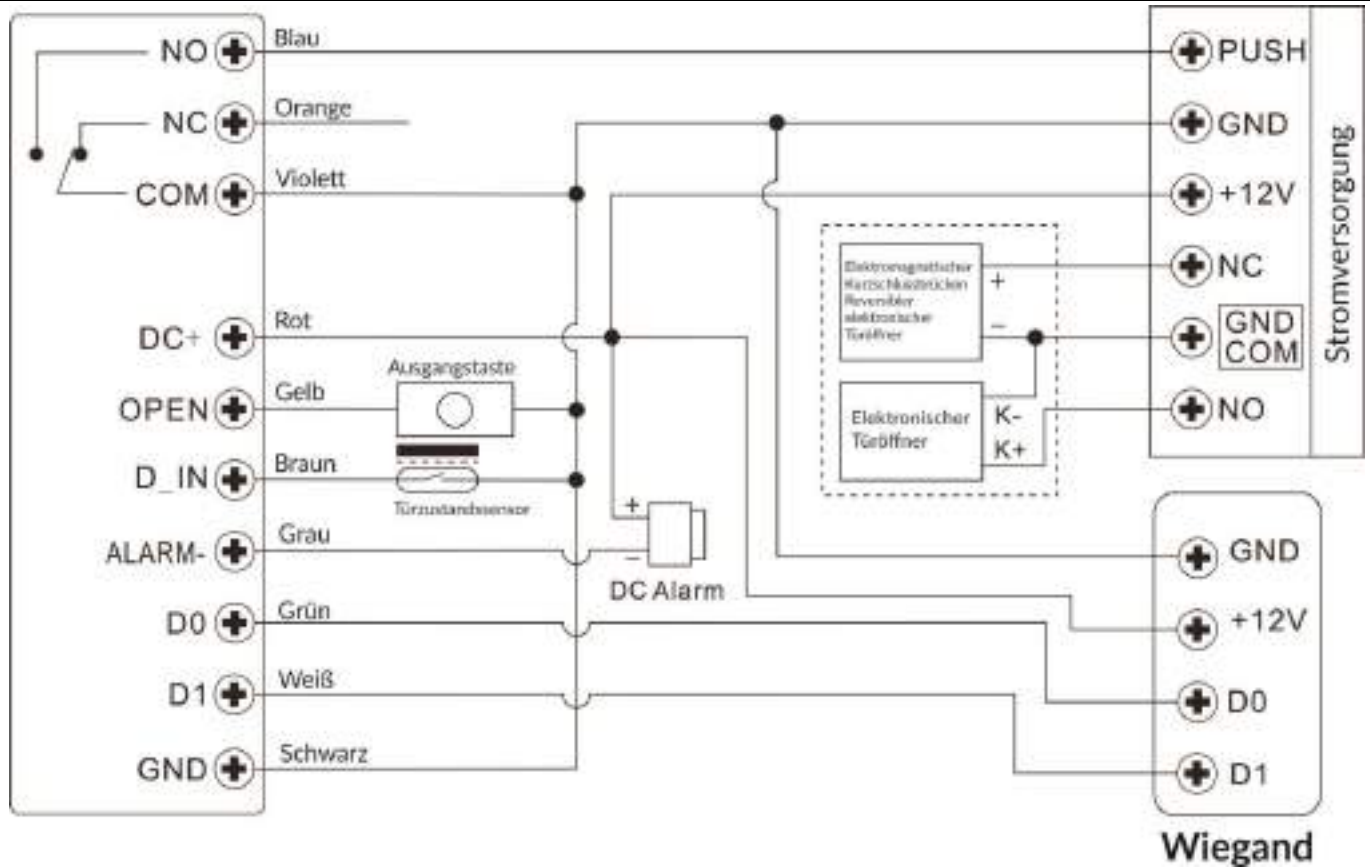

**Einstellungen Wiegand** - Das Wiegand-Eingabe-Bus muss mit dem Wiegand-Ausgabe-Bus auf dem externen Lesegerät übereinstimmen

Aktivierung des Programmiermodus.	* Hauptcode #
Einstellungen des Wiegand-Eingabe	8 26~44 # Für EM-Karten beträgt die Werkseinstellung 26 Bit
Paritätsbit deaktivieren	8 0 #
Paritätsbit aktivieren	8 1 # Werkseinstellung
Programmiermodus verlassen	*

**Achtung: Programmierung** - siehe Kurzprogrammieranleitung (S.2)!

User können sowohl auf dem Gerät als auch auf dem externen Lesegerät hinzugefügt werden.

**Anschließen des externen Fingerabdrucklesers an das Gerät**

1. Schließen Sie den Fingerabdruckleser an das Gerät an.
2. Fügen Sie einen Fingerabdruck (A) auf dem externen Fingerabdruckleser gemäß dessen Gebrauchsanweisung hinzu.
- 3 Fügen Sie den Fingerabdruck (A) auf dem Gerät hinzu:

Aktivierung des Programmiermodus.	* Hauptcode #
Hinzufügen eines Users mit Fingerabdruck - User-ID-Nummer automatisch zugewiesen	1 Einscannen eines Fingerabdrucks an einem externen Lesegerät #
Hinzufügen eines Users mit Fingerabdruck - User-ID-Nummer manuell zugewiesen	1 User-ID-Nummer # Einscannen eines Fingerabdrucks an einem externen Lesegerät #
Programmiermodus verlassen	*

**Anschließen einer externen Tastatur an das Gerät**

Die externe Tastatur kann eine 4, 8 oder 10-Bit-Ausgabe haben. Stellen Sie das entsprechende Format passend zu Ihrem Gerät ein.

Aktivierung des Programmiermodus.	* Hauptcode #
Typ der PIN-Verschlüsselung	8 4 oder 8 oder 10 # Die Werkseinstellung ist für 4 Bit
Programmiermodus verlassen	*

**Achtung: User können sowohl auf dem Gerät als auch auf der externe Tastatur hinzugefügt werden.**

### Das Gerät dient als Wiegand-Controller

In dieser Betriebsmodus dient das Gerät als Wiegand-Ausgabe (26 Bit) und bietet die Möglichkeit, Daten per Verdrahtung an jede Steuerung zu übertragen, die über einen Wiegand-Eingang-Bus (26 Bit) verfügt.

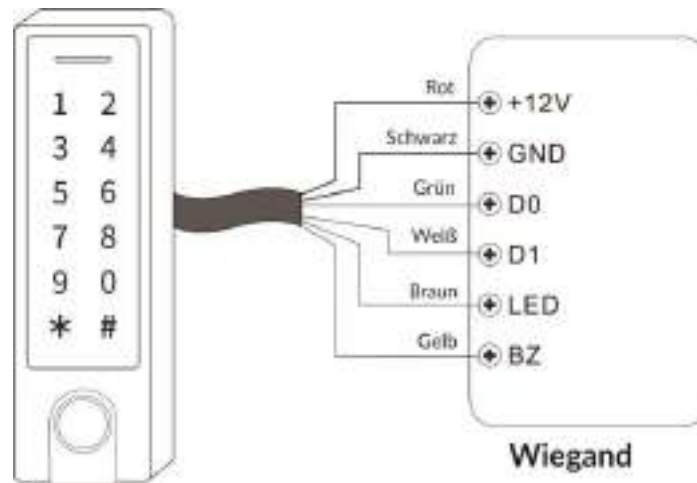

**Achtung:** Durch die Auswahl der Betriebsmodus- Wiegand-Leser gehen alle bisherigen Einstellungen (Controller Betriebsmodus) verloren. Schließen Sie die braune und gelbe Kabel folgendermaßen an:  
 - Braun - Grüne LED-Diode,  
 - Gelb - Summer.

#### Einstellungen Wiegand

Aktivierung des Programmiermodus.	* Hauptcode #
Wiegand-Ausgabe Einstellungen	8 26~44 # Für EM-Karten beträgt die Werkseinstellung 26 Bit
Typ der PIN-Verschlüsselung	8 4 oder 8 oder 10 # Die Werkseinstellung beträgt 4 Bit
Paritätsbit deaktivieren	8 0 #
Paritätsbit aktivieren	8 1 # Werkseinstellung

#### Erweitertes Netzwerk

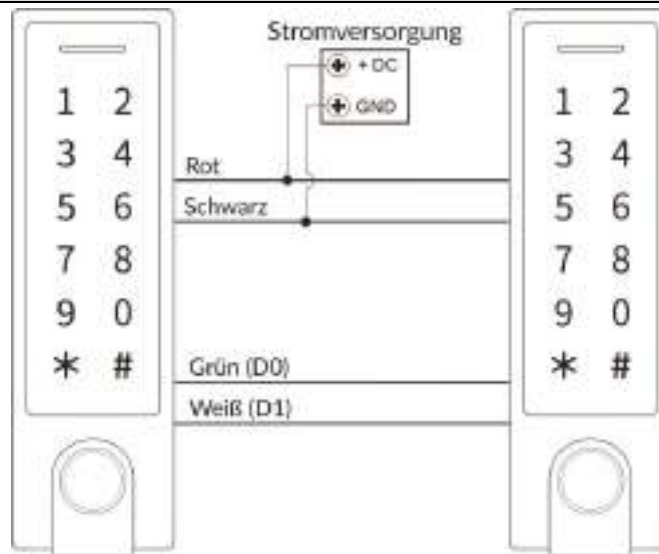

**Achtung:** Nur die Verbindung von Geräten der gleichen Serie ermöglicht deren korrekte Funktion. Der Mastercode auf dem "Hauptgerät" muss derselbe sein wie auf dem Nebengerät. Starten Sie die Userübertragungsfunktion auf dem Hauptgerät (es dauert ca. 30 Sekunden, um den gesamten Speicher von 900 Usern zu übertragen).

#### Userübertragung (auf dem Hauptgerät)

Aktivierung des Programmiermodus.	* Hauptcode #
Beginn der Datenübertragung auf das Nebengerät	9 8 # Innerhalb von 30 Sekunden wird die LED-Diode grün leuchten, Sie werden einen "beep" Geräusch hören und die LED-Diode wird rot leuchten, was bedeutet, dass der Vorgang korrekt durchgeführt wurde
Programmiermodus verlassen	*

Die Geräte A und B können zwei verschiedene elektrische Türöffner bedienen.



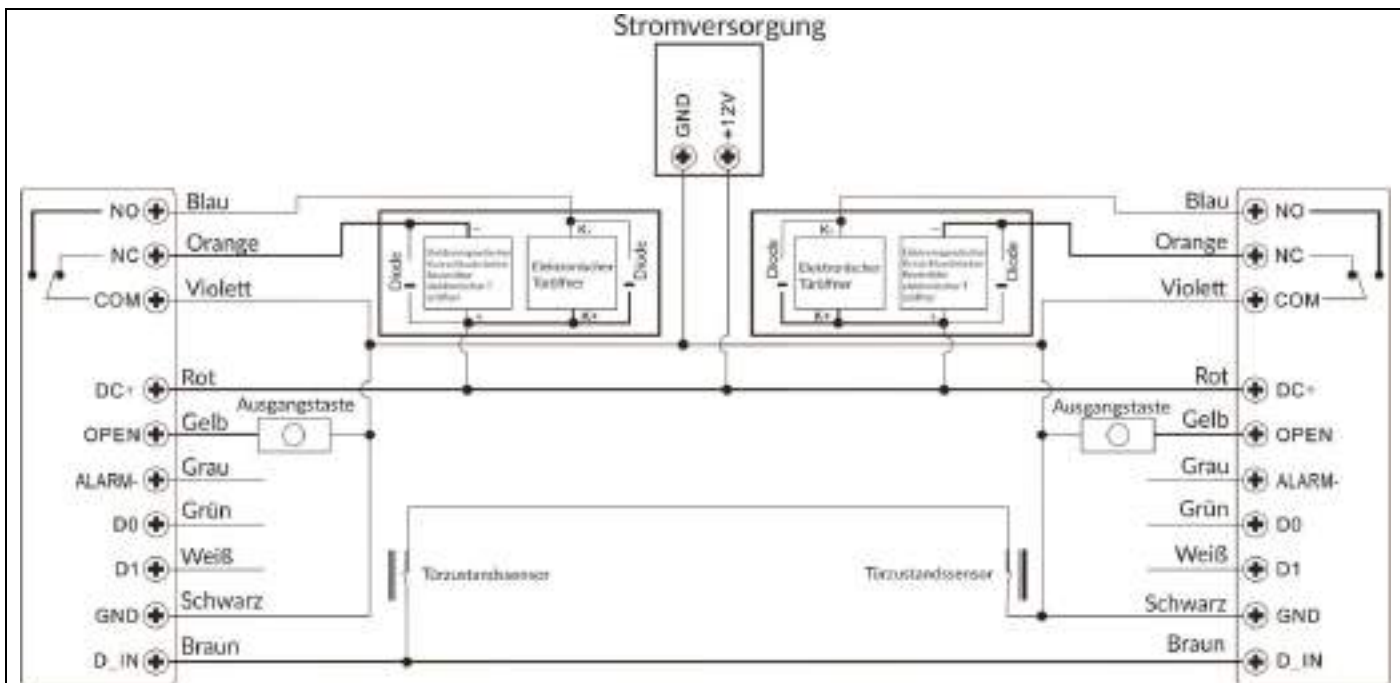

1. Fügen Sie User zu Gerät A hinzu und führen Sie dann eine Userübertragung zu Gerät B für die beiden elektronischen Türöffner durch.
2. Setzen Sie beide Geräte A und B in den Lock-Modus:

Aktivierung des Programmiermodus.	* Hauptcode #
Deaktivieren Sie die Schließfunktion für zwei elektrische Türöffner	9 0 # Werkseinstellung
Aktivieren Sie die Schließfunktion für zwei elektrische Türöffner	9 1 #
Programmiermodus verlassen	*

Wenn die Doppeltüröffnerfunktion aktiviert ist, kann der Benutzer bei geschlossenem elektronischen Türöffner 2 den Fingerabdruck einscannen, die Karte ablesen oder den PIN-Code am Gerät/Lesegerät A eingeben, der elektronischer Türöffner 1 wird freigegeben. Wenn der elektrische Türöffner 1 geschlossen ist, muss der Benutzer den Fingerabdruck einscannen, die Karte ablesen oder den PIN-Code am Gerät/Lesegerät B eingeben um den elektrischen Türöffner 2 zu entriegeln.

(PL) Aplikacja pozwala na zdalne sterowanie i kontrolę dostępu do drzwi/wejścia obsługiwane urządzeniem OR-ZS-826 (Zamek szyfrowy z czytnikiem kart i breloków zbliżeniowych oraz funkcją Bluetooth). Umożliwia kontrolę dostępu dla 100 użytkowników aplikacji oraz pozwala zarządzać 255 zarejestrowanymi użytkownikami zamka (odcisk palca/odczyt karty/kod PIN).

(EN) The application enables remote control and access control to the door/entry operated by OR-ZS-826 device (code lock with proximity card/tag reader and Bluetooth function). It enables access control for 100 users of the application and allows to manage 255 registered users of the lock (fingerprint / card readout / PIN code).

(DE) Die Applikation ermöglicht die Fernsteuerung und Zutrittskontrolle der Tür/des Eingangs, die durch das Gerät OR-ZS-826 (Tastzahlenschloss mit Karte- und RFID-Schlüsselanhängerleser und Bluetooth-Funktion) bedient werden kann. Es ermöglicht die Zugangskontrolle für 100 Applikationsbenutzer und erlaubt das Verwalten von 255 registrierten Benutzern eines Schlosses (Fingerabdruck / Kartenauslesung / PIN-Code).

#### 1. Instalacja / Installation / Installation

(PL) W przypadku systemów operacyjnych IOS wyszukaj „TuyaSmart” w sklepie Google Play. Dla systemów Android, wyszukaj „TuyaSmart” w sklepie Google Play. Po zainstalowaniu aplikacji otwórz ją i przejdź do strony startowej. Upewnij się, że funkcja Bluetooth jest włączona w telefonie.

(EN) For IOS operating systems, search for "TuyaSmart" in the App store. For Android systems, search for "TuyaSmart" in the Google Play. Once the application is installed, open it and go to the start page. Make sure Bluetooth is enabled on your phone.

(DE) Bei IOS-Betriebssystemen, suchen Sie nach "TuyaSmart" im App-Store. Bei Android-Betriebssystemen suchen Sie im Google Play Store nach "TuyaSmart". Wenn die App installiert ist, öffnen Sie sie und gehen Sie auf die Startseite. Stellen Sie sicher, dass die Bluetooth-Funktion auf Ihrem Smartphone aktiviert ist.

#### Tworzenie konta / Register&Login / Anmelden & Einloggen

(PL) Jeśli nie posiadasz jeszcze konta w aplikacji, możesz się zarejestrować lub zalogować za pomocą kodu autoryzacyjnego. Kliknij *Sign up* (Zarejestruj się), zostaniesz przekierowany na kolejną stronę. System automatycznie zidentyfikuje kraj/region z którego pochodzisz lub możesz samodzielnie wybrać go ręcznie. Wprowadź swój adres e-mail, zaznacz zgodę polityki prywatności oraz kliknij *Get verification code* (wyslij kod weryfikacyjny). Wprowadź otrzymany kod, a następnie podaj hasło i kliknij *Log in* (zaloguj).

(EN) If you do not already have an account with the app, you can register or log in using an authorisation code. Click *Sign up*, you will be redirected to the next page. The system will automatically identify the country/region where you are from or you can manually select it yourself. Enter your email address, tick the privacy box and click *Get verification code*. Enter the code you receive, then enter your password and click *Log in*.

(DE) Wenn Sie noch kein Konto bei der App haben, können Sie sich registrieren oder mit einem Autorisierungscode anmelden. Klicken Sie auf "*Sign up*" (Einloggen), Sie werden zur nächsten Seite weitergeleitet. Das System erkennt automatisch das Land/die Region aus dem/der Sie kommen, oder Sie können es manuell selbst auswählen. Geben Sie Ihre E-Mail-Adresse ein, akzeptieren Sie die Datenschutzerklärung und klicken Sie auf "*Get verification code*" (Verifizierungscode erhalten). Geben Sie den Code ein, den Sie erhalten haben und danach Ihr Passwort und klicken Sie auf "*Log in*" (Anmelden).



## 2. Dodawanie urządzenia / Add device / Hinzufügen eines Gerätes

**(PL)** Kliknij ikonę "+" lub Add Device (Dodaj urządzenie). Zeskanuj kod QR wyświetlony na ekranie, aby dodać urządzenie. Aplikacja automatycznie wyszuka dostępne urządzenia. W razie problemów należy ręcznie wprowadzić szyfrator w tryb parowania stosując poniższą komendę:  
 \* kod główny #  
 9 kod główny #  
 \*

**(EN)** Click the "+" icon or Add Device. Scan the QR code displayed on the screen to add a device. The application will automatically search for available devices. In case of problems, manually put the keypad into pairing mode using the following command:  
 \* main code #  
 9 main code #  
 \*

**(DE)** Klicken Sie auf den "+" Symbol oder "Add Device" (Gerät hinzufügen), um ein Gerät hinzuzufügen. Scannen Sie den auf dem Bildschirm angezeigten QR-Code, um ein Gerät hinzuzufügen. Die Anwendung wird automatisch nach verfügbaren Geräten suchen. Falls Probleme auftreten, versetzen Sie das Keypad mit dem folgenden Befehl manuell in den Pairing-Modus:  
 \* Hauptcode #  
 9 Hauptcode #  
 \*



**Uwaga:** Aby łatwiej i bezpieczniej zarządzać urządzeniami oraz dostęпами dla członków rodziny utwórz zakładkę HOME zaraz po dodaniu urządzenia.

**Important:** For easier and more secure management of devices and access for family members, create a HOME tab as soon as you add a device.

**Achtung:** Für eine leichter und sicherere Nutzung von Geräten und Kontrolle des Zugriffs für Familienmitglieder, sollten Sie eine HOME-Lesezeichen erstellen, sobald Sie ein Gerät hinzugefügt haben.



## 3. Ustawienia użytkowników / Set member management / Benutzereinstellungen

Pierwsza osoba dodająca urządzenie w aplikacji automatycznie staje się Użytkownikiem głównym (Super Master)

The first person to add a device in the application automatically becomes a Super Master

Die erste Person, die ein Gerät in der Applikation hinzufügt, wird automatisch ein Masteruser (Super Master)

Funkcja/Functions/Funktion	Użytkownik główny Super Master Masteruser	Administrator	Pozostali użytkownicy Others Weitere Benutzer
Dostęp/otwarcie drzwi Door access/opening Zugang/Öffnung der Tür	✓	✓	✓
Zarządzanie członkami rodziny Family management Familienmitglieder verwalten	✓	✓	x
Zarządzanie użytkownikami Other users managment Benutzerverwaltung	✓	✓	x
Mianowanie użytkowników na administratorów Appointment of users as administrators Benutzern Administratorrechte erteilen	✓	x	x
Historia wejść Entry history Verlaufsdaten von Eingängen	✓	✓	x
Ustawianie czasu przekaźnika Relay time setting Einstellung der Relaiszeit	✓	✓	✓

### 3.1 Dodawanie członków rodziny / Add family member / Familienmitglieder hinzufügen

**(PL)** Wybierz sterowane urządzenie. Kliknij *Member management* (Zarządzanie członkami rodziny), a następnie kliknij ikonę „+”. W zakładce *Family* (Rodzina) kliknij *Add it now* (dodaj teraz). Uzupełnij informację o dodawanym uczestniku oraz nadaj odpowiednią rolę klikając *Family Role* (możesz wybrać funkcję *Administratora*/*Administator* lub *Pozostałego użytkownika/Common Member*).

**Uwaga:** Członkowie rodziny lub pozostali użytkownicy muszą najpierw zarejestrować się w aplikacji zanim przyjmą zaproszenie od Użytkownika głównego.

(EN) Select the device to be controlled. Click *Member management* and then click the "+" icon. In the *Family* tab, click *Add it now*. Fill in the information about the member you are adding and assign the appropriate role by clicking *Family Role* (you can select *Administrator/Administrator* or *Other User/Common Member*).

**Important: Family members or other users must first register with the app before accepting an invitation from the Master User.**

(DE) Wählen Sie das gesteuerte Gerät aus. Klicken Sie auf "Member managment" (Familienmitglieder verwalten) und dann auf das "+"-Symbol. In der Lesezeichen "Family" (Familie) klicken Sie auf "Add it now" (Jetzt hinzufügen). Geben Sie die Informationen über den hinzugefügten Benutzer ein und weisen Sie ihm die entsprechende Rolle zu, indem Sie auf "Family Role" klicken (Sie können *Administrator/Administrator* oder *Weitere Benutzer/Common Member* wählen).

**Achtung: Familienmitglieder oder weitere Benutzer müssen sich erst bei der App registrieren, bevor sie eine Einladung des Masterusers annehmen können.**

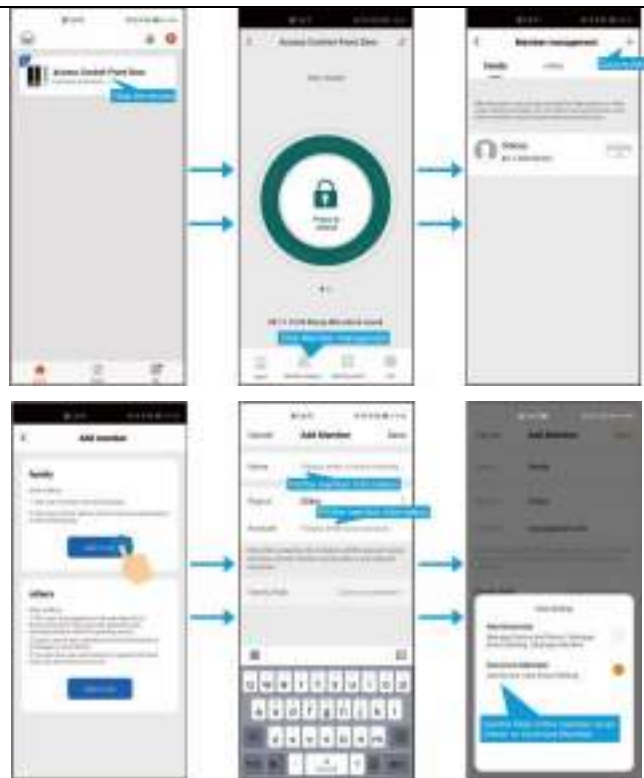

### 3.2 Dodawanie pozostałych użytkowników / Add other member / Hinzufügen weiterer Benutzer

(PL) W zakładce *Add member* (dodaj uczestnika)/*others* (pozostali) kliknij *Add it now* (dodaj teraz). Uzupełnij informację o dodawanym użytkowniku oraz nadaj odpowiednie ustawienia dostępu dla tego użytkownika (dostęp stały *Permanent permission* lub dostęp tymczasowy *Start and stop permission*).

(EN) Under *Add member/others* click on *Add it now*. Fill in the information about the user you are adding and set the appropriate access settings for this user (*permanent permission* or temporary *Start and stop permission*).

(DE) Klicken Sie in das Lesezeichen "Add member" (Mitglied hinzufügen)/"others" (Andere) und dann klicken Sie auf "Add it now" (Jetzt hinzufügen). Tragen Sie die Informationen über den hinzugefügten Benutzer ein und bestimmen Sie die entsprechenden Zugriffseinstellungen für diesen Benutzer (ständiger Zugang "Permanent permission" oder vorläufiger Zugang "Start and stop permission").



Aby zakończyć proces dodawania użytkowników postępuj zgodnie z ilustracjami poniżej:

Follow the illustrations below to complete the process of adding users:

Um den Vorgang des Hinzufügens von Benutzern abzuschließen, folgen Sie den unteren Anweisungen:



### 3.3 Usuwanie użytkowników / Delete members / Hinzufügen weiterer Benutzer

**(PL)** Aby usunąć użytkownika należy kliknąć w zakładkę *Home Management*, a następnie wybrać zakładkę *Test*. Wyświetlona zostanie lista użytkowników *Home member* (członkowie rodziny). Wybierając odpowiedniego użytkownika – rozwijając informację o nim, wybierz *Remove member* (usuń członka rodziny).

**(EN)** To delete a user, click on the *Home Management* tab, and then select the *Test* tab. A list of *Home member* users will be displayed. Select the appropriate user by expanding the user information and select *Remove member*.

**(DE)** Um einen Benutzer zu löschen, klicken Sie auf das "*Home Management*" Lesezeichen, und wählen Sie dann das "*Test*" Lesezeichen. Es wird eine Liste der Benutzer der "*Home-member*" (*Familienmitglieder*) angezeigt. Wählen Sie den entsprechenden Benutzer aus, indem Sie die Benutzerinformationen erweitern und "*Remove member*" (*Mitglied löschen*) wählen.



### 4. Zarządzanie użytkownikami / User management / Benutzerverwaltung

**(PL)** Aplikacja umożliwia zarządzanie dostępnymi dla użytkowników aplikacji czyli, dodawanie/usuwanie odcisków palca, kart lub kodów PIN. Użytkownik główny (Super Master) – zarządza wszystkimi dostępnymi Członkowie rodziny – mogą decydować o dostępie pozostałych członków rodziny oraz pozostałych użytkowników Pozostali użytkownicy – zarządzają tylko dostępnymi własnymi.

**(EN)** The application allows managing access for users of the application, i.e. adding/deleting fingerprints, cards or PINs.

Main user (Super Master) - manages all accesses

Family members - can decide on the access of other family members and other users

Other users - manage only their own accesses.

**(DE)** Die Applikation ermöglicht die Verwaltung des Zugangs für Benutzer der Applikation, d. h. das Hinzufügen / Löschen von Fingerabdrücken, Karten oder PINs.

Masteruser (Super-Master)- verwaltet alle Zugänge

Familienmitglieder - können über den Zugriff von anderen Familienmitgliedern und anderen Benutzern entscheiden

Weitere Benutzer - verwalten nur ihre eigenen Zugänge.



### 4.1 Dodawanie odcisków palca / Add fingerprint users / Hinzufügen eines Fingerprints

**(PL)** Możliwe tylko dla zamków posiadających czytnik linii papilarnych. W aplikacji kliknij *Set* (*ustawienia*), a następnie *Finger management* (*Zarządzanie odciskami palców*). W celu dodania odcisku do aplikacji kliknij *Add finger*. Wyświetlona zostanie lista użytkowników, należy wybrać do kogo przypisane ma zostać hasło w postaci odcisku palca. Po naciśnięciu *Start collecting* (*Rozpoczęcie pobierania*) należy umieścić palec na czytniku w celu zeskanowania odcisku. Należy powtórzyć czynność 3-krotnie, a następnie aplikacja poprosi o nadanie nazwy dla zeskanowanego odcisku palca.

**(EN)** Only possible for locks with a fingerprint reader.

In the application click *Set* and then *Finger management*. In order to add the fingerprint to the application click *Add finger*. A list of users will be displayed, select the user to whom the password should be assigned to whom you want to assign the password in the form of fingerprint. After pressing *Start collecting*, put your finger on the reader in order to scan the fingerprint. Repeat the operation 3 times, and then the application will ask for a name for the scanned fingerprint.

**(DE)** Möglich nur bei Schlössern mit Fingerabdruckleser.

Klicken Sie in der Applikation auf "*Set*" (*Einstellungen*) und dann auf "*Finger management*" (*Fingerabdrücke verwalten*). Um einen Fingerabdruck zur Applikation hinzuzufügen, klicken Sie auf "*Add finger*". Die Liste der Benutzer wird angezeigt, wählen Sie den Benutzer aus, dem das Passwort zugewiesen werden soll um ein Passwort in Form von einem Fingerabdruck zu vergeben. Nach dem Drücken von "*Start collecting*" (*Beginnen zu Herunterladen*) legen Sie Ihren Finger auf den Leser, um den Fingerabdruck zu scannen. Wiederholen Sie den Vorgang 3 Mal, dann wird die Applikation nach einem Namen für den eingescannten Fingerabdruck fragen.







#### 4.2 Nadawanie kodów PIN dla użytkowników / Add password users / Zuweisung von PIN-Codes an Benutzer

**(PL)** W aplikacji kliknij *Set (ustawienia)*, a następnie *Password managment (Zarządzanie hasłami)*. Wybierz z listy użytkownika, któremu chcesz nadać hasło - kod PIN i kliknij *Add password (dodaj hasło)*. Możesz nadać samodzielnie kod PIN (maksymalna długość kodu to 6 cyfr) lub kliknąć *Randomly generated*, aby aplikacja wygenerowała kod automatycznie. W celu zatwierdzenia hasła kliknij *Save (zapisz)*.

**(EN)** In the application, click *Set* and then *Password management*. Select the user to whom you want to assign a password-PIN from the list and click *Add password*. You can either enter the PIN code yourself (maximum length is 6 digits) or click *Randomly generated* to have the application generate the code automatically. To confirm the password, click *Save*.

**(DE)** Klicken Sie in der Applikation auf "*Set*" (*Einstellungen*) und dann auf "*Password management*" (*Passwortverwaltung*). Wählen Sie den Benutzer, dem Sie einen PIN-Code zuweisen möchten, aus der Liste aus und klicken Sie dann auf "*Add password*" (*Passwort hinzufügen*). Sie können den PIN-Code selbst eingeben (maximale Länge des Codes ist 6 Ziffern) oder auf "*Randomly generated*" klicken, damit die Applikation den Code automatisch generiert. Um das Passwort zu bestätigen, klicken Sie auf "*Save*" (*Speichern*).



#### 4.2.1 Kradzież hasła / Hijack password / Passwortdiebstahl

**(PL)** Po ustawieniu nowego hasła/kodu PIN można oznaczyć hasło jako *Hijack password (hasło ukradzione)* - co będzie oznaczało, że przy następnej próbie dostępu przy użyciu tego właśnie hasła nastąpi uruchomienie alarmu.

**(EN)** Once a new password/PIN has been set, the password can be marked as a *Hijack password* - which will mean that the next time an access attempt is made using that particular password, an alarm will be triggered.

**(DE)** Nachdem Sie ein neues Passwort/PIN-Code erstellen haben, können Sie das Passwort als "*Hijack-Passwort*" (*gestohlenes Passwort*) markieren - das bedeutet, dass beim nächsten Versuch, mit diesem Passwort auf das System zuzugreifen, ein Alarm ausgelöst wird.



#### 4.3 Dodawanie kart użytkowników / Add card users / Benutzerkarten hinzufügen

**(PL)** W aplikacji kliknij *Set (ustawienia)*, a następnie *Door card (Karta do drzwi)*. Wybierz z listy użytkownika, któremu chcesz nadać dostęp za pomocą karty i kliknij *Add door card*. Po naciśnięciu *Start collecting (Rozpoczęcie pobierania)* należy zbliżyć kartę do czytnika do momentu 2-krotnego błysnięcia diody LED na zielono. Usłyszysz długi sygnał dźwiękowy „beep” co będzie oznaczało prawidłowy przebieg operacji. W przypadku zaświecenia się diody LED na czerwono należy jeszcze raz powtórzyć cały proces (niepowodzenie operacji).

**(EN)** In the application, click *Set* and then *Door card*. Select the user you wish to grant access to with the card from the list and click on *Add door card*. After pressing *Start collecting*, bring the card close to the reader until the LED flashes green 2 times. You will hear a long beep, which indicates that the operation is correct. If the LED flashes red, the process must be repeated one more time (operation failure).

**(DE)** Klicken Sie in der Applikation auf "*Set*" (*Einstellungen*) und dann auf "*Door card*" (*Türkarte*). Wählen Sie den Benutzer, dem Sie den Kartenzugang gewähren möchten, aus der Liste aus und klicken Sie auf "*Add door card*" (*Türkarte hinzufügen*). Nach dem Drücken von "*Start collecting*" (*Beginnen zu Herunterladen*) bringen Sie die Karte in



die Nähe des Lesers, bis die LED-Diode 2 mal grün blinkt. Sie werden einen langen "Beep" hören, was bedeutet, dass der Vorgang korrekt durchgeführt wurde. Wenn die LED-Diode rot leuchtet, muss der Vorgang noch einmal wiederholt werden (Misserfolg des Vorgangs).

#### 4.4 Usuwanie odcisków palca / kart / kodów PIN użytkowników

#### 4.4 Delete fingerprint / PIN / card users

#### 4.4 Löschen von Fingerabdrücken / Karten / PIN-Codes von Benutzern

(PL) Aby usunąć dostęp dla poszczególnego użytkownika wejdź odpowiednio w zakładkę *Finger management/password management/door card management - Zarządzanie odciskami palców, Zarządzanie hasłami, Zarządzanie kartami*). Wybierz z listy użytkownika, którego dostęp chcesz usunąć i kliknij *Delete*.

(EN) In order to delete the access for a particular user enter the *Finger management/password management/door card management*. Select the user whose access you want to delete from the list and click *Delete*.

(DE) Um den Zugriff für einen bestimmten Benutzer zu löschen, öffnen Sie das "*Finger management*" / "*password management*" / "*door card management*". Lesezeichen. Wählen Sie den Benutzer, dessen Zugriff Sie löschen möchten, in der Liste aus und klicken Sie auf "*Delete*" (Löschen).

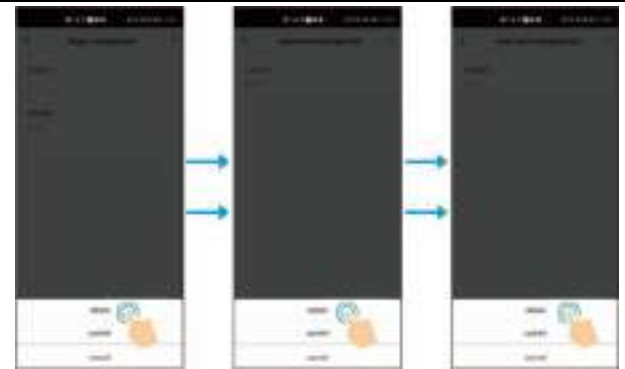

#### 5. Tryb otwierania drzwi / Pulse/latch door opening mode / Türöffnungsmodus

(PL) Aby ustawić odpowiedni tryb pracy otwarcia drzwi wejdź w zakładkę *Access control-front door (kontrola dostępu drzwi wejściowych)* i włącz/wyłącz suwakiem opcję *Automatic lock switch*.

Włączona opcja *Automatic lock switch* - tryb pulsacyjny  
Wyłączona opcja *Automatic lock switch* - tryb przelączania

(EN) In order to set the appropriate mode of door opening operation enter the tab *Access control-front door* and switch on/off the option *Automatic lock switch* with the slider.

*Automatic lock switch switched on* - pulse mode  
*Deactivated Automatic lock switch* - toggle mode

(DE) Um den entsprechenden Betriebsmodus für die Türöffnung einzustellen, gehen Sie in das "*Access control-front door*" Lesezeichen (*Eingangstür Zugangskontrolle*) und schalten Sie die Option "*Automatic lock switch*" mit dem Schieberegler ein/aus.

Eingeschaltete "*Automatic lock switch*" Option - Impulsmodus  
Ausgeschaltete "*Automatic lock switch*" Option - Umschaltmodus



#### 5.1 Regulacja czasu zwolnienia elektrozaczeplu / Set relay time / Einstellung der Freigabezeit des elektronischen Türöffners

(PL) Można regulować czas otwarcia elektrozaczeplu w zakresie 0~119 sekund (fabryczne ustawienie to 5 sekund). Aby go zmienić należy wejść w zakładkę *Set (ustawienia)*, a następnie kliknąć *Open door time (czas otwarcia drzwi)* i ustawić pożądaną wartość. Kliknij *confirm*, aby potwierdzić ustawienie.

(EN) You can adjust the door opener time between 0~119 seconds (factory setting is 5 seconds). To change it, go to the *Set* tab, then click *Open door time* and set the desired value. Click *confirm* to confirm the setting.

(DE) Sie können die Freigabezeit des elektronischen Türöffners zwischen 0~119 Sekunden einstellen (die Werkseinstellung beträgt 5 Sekunden). Um ihn zu ändern, gehen Sie auf das "*Set*" (*Einstellungen*) Lesezeichen, klicken Sie auf "*Open door time*" (*Türöffnungszeit*) und stellen Sie den gewünschten Wert ein. Klicken Sie auf "*confirm*", um die Einstellung zu bestätigen.



#### 5.2 Ustawienie alarmu / Set magnetic door alarm / Alarmeinstellung

(PL) Aby włączyć alarm wejdź w zakładkę *Set (ustawienia)*, a następnie kliknij *Magnetic door alarm*. Alarm zostanie uruchomiony w przypadku wymuszonego otwarcia drzwi. Fabryczne ustawienie to *OFF* (wyłączony).

(EN) To enable the alarm, go to the *Set* tab and then click on *Magnetic door alarm*. The alarm will sound if the door is forced to open. The factory setting is *OFF*.

(DE) Um den Alarm zu aktivieren, gehen Sie auf das "*Set*" (*Einstellungen*) Lesezeichen und klicken Sie dann auf "*Magnetic door alarm*". Der Alarm wird aktiviert, wenn die Tür gewaltsam geöffnet wird. Die Werkseinstellung ist "*OFF*" (*ausgeschaltet*).





### 5.3 Ustawienie czasu alarmu / Set alarm time / Einstellung der Alarmzeit

**(PL)** Czas alarmu można regulować w zakresie 0-3 minuty (fabryczne ustawienie to 1 minuta). Aby go zmienić należy wejść w zakładkę *Set (ustawienia)*, a następnie kliknąć *Alarm time (czas alarmu)* i ustawić pożądaną wartość. Kliknij *confirm*, aby potwierdzić ustawienie.

**(EN)** The alarm time can be adjusted between 0-3 minutes (factory setting is 1 minute). To change it, go to the *Set* tab, then click *Alarm time* and set the desired value. Click *confirm* to confirm the setting.

**(DE)** Die Alarmzeit kann zwischen 0-3 Minuten eingestellt werden (die Werkseinstellung ist 1 Minute). Um sie zu ändern, gehen Sie auf das Lesezeichen "Set" (*Einstellungen*), klicken Sie dann auf "Alarm time" (*Alarmzeit*) und stellen Sie den gewünschten Wert ein. Klicken Sie auf "confirm", um die Einstellung zu bestätigen.



### 6. Historia wejść / Open record / Verlaufsdaten von Eingängen

**(PL)** Aby wyświetlić historię wszystkich wejść (funkcja dostępna tylko dla użytkownika głównego i administratorów) należy w zakładce *Access control-front door (kontrola dostępu drzwi wejściowych)* kliknąć *Opening record (Historia wejść)*. Historia wejść zostanie wyświetlona w formie listy z dokładną godziną wejścia, nazwą użytkownika oraz sposobem dostępu. Pozostali użytkownicy mogą wyświetlić jedynie historię swoich wejść.

**(EN)** To display the history of all entrances (function only available for the main user and administrators), click on *Opening record* under *Access control-front door*. The entry history will be displayed in a list with the exact time of entry, the user name and the access method. Other users can only view their entry history.

**(DE)** Um den Verlauf aller Eingänge anzuzeigen (Funktion nur für den Masteruser und Administratoren verfügbar), klicken Sie in das "Access control-front door" (*Eingangstür Zugangskontrolle*) Lesezeichen und dann auf "Opening record" (*Verlaufsdaten von Eingängen*). Der Verlauf der Eingänge wird in einer Liste mit dem genauen Zeitpunkt des Eingangs, dem Benutzernamen und der Zugriffsmethode angezeigt.

Andere Benutzer können nur ihre Eintragshistorie ansehen.



### 7. Usuwanie urządzenia / Remove device / Gerät löschen

**(PL)** Jeżeli użytkownik główny usunie urządzenie (zamek) z aplikacji to wszyscy pozostali użytkownicy automatycznie stracą możliwość obsługi urządzenia w aplikacji oraz stracą dostęp do drzwi.

**(EN)** If the main user removes the device (lock) from the application then all other users will automatically lose the ability to operate the device in the application and lose access to the door.

**(DE)** Wenn der Masteruser das Gerät (Schloss) aus der Applikation löscht, verlieren alle anderen Benutzer automatisch die Möglichkeit, das Gerät über die Applikation zu bedienen und verlieren den Zugang zur Tür.



### 8. Pozostałe funkcje / Others / Weitere Funktionen

#### 8.1 Historia aktywowanych alarmów / Record of alarm / Verlauf der aktivierten Alarme

**(PL)** Aby wyświetlić historię wszystkich aktywowanych alarmów należy w zakładce *Access control-front door (kontrola dostępu drzwi wejściowych)* kliknąć *Alarm*. Historia aktywowanych alarmów zostanie wyświetlona w formie listy z dokładną godziną oraz powodem załączenia alarmu.

**(EN)** To display the history of all activated alarms, click *Alarm* in the *Access control-front door* tab. The history of activated alarms will be displayed in a list with the exact time and reason for the alarm.

**(DE)** Um den Verlauf aller aktivierten Alarme anzuzeigen, klicken Sie in das Lesezeichen "Access control-front door" (*Eingangstür Zugangskontrolle*) auf "Alarm". Der Verlauf der aktivierten Alarme wird in einer Liste mit der genauen Zeit und dem Grund des Alarms angezeigt.



**8.2 Hasło tymczasowe / Dynamic password / Vorläufiges Passwort**

**(PL)** Istnieje możliwość wygenerowania w aplikacji kodu/dostępu tymczasowego, który będzie ważny przez czas 5 minut (rozwiązanie zazwyczaj używane dla gości). Aby wygenerować kod należy w zakładce *Access control- front door* (kontrola dostępu drzwi wejściowych) przesunąć w lewo symbol kłódki. Pojawi się zakładka *Smart Lock*, należy kliknąć *Get dynamic code* (pobierz kod tymczasowy). Na ekranie zostanie wyświetlony tymczasowy kod dostępu.

**(EN)** It is possible to generate in the application a temporary code/access which will be valid for 5 minutes (solution usually used for guests). To generate the code, under the tab *Access control- front door*, move the padlock symbol to the left. The *Smart Lock* tab will appear, click on *Get dynamic code*. The temporary access code will be displayed on the screen.

**(DE)** Es gibt die Möglichkeit, in der Applikation einen vorläufigen Code/Zugang zu generieren, der für 5 Minuten gültig ist (diese Lösung wird normalerweise für Gäste verwendet). Um einen Code zu generieren, schieben Sie in das "Access control-front door" (Eingangstür Zugangskontrolle) Lesezeichen das Schlosssymbol nach links. Das "Smart Lock" Lesezeichen wird angezeigt, klicken Sie auf "Get dynamic code" (Vorläufiges Code herunterladen). Der vorläufige Zugangscode wird auf dem Bildschirm angezeigt.



**8.3 Tworzenie skrótów aplikacji na pulpit / Add APP to home screen / Erstellen einer Applikationsverknüpfung auf dem Desktop**

**(PL)** Utworzenie skrótów na pulpicie telefonu znacznie ułatwi i przyspieszy dostęp do aplikacji. Aby go utworzyć należy w zakładce *Access control - front door* (kontrola dostępu drzwi wejściowych) kliknąć na ikonę „długopisu” w prawym, górnym rogu, a następnie kliknąć *Add to home screen* (dodaj do pulpitu). Skrót do aplikacji zostanie utworzony na pulpicie.

**(EN)** Creating a shortcut on the phone's desktop will make accessing the application much easier and faster. To create it, in the *Access control - front door* tab, click on the "pen" icon in the upper right corner, and then click on *Add to home screen*. A shortcut to the application will be created on your desktop.

**(DE)** Wenn Sie eine Verknüpfung auf dem Desktop Ihres Telefons erstellen, wird der Zugriff auf die Applikation viel vereinfacht und beschleunigt. Zum Verknüpfung klicken Sie in das "Access control-front door" (Eingangstür Zugangskontrolle) Lesezeichen auf das "Stift"-Symbol in der oberen rechten Ecke, und klicken Sie dann auf "Add to home screen" (Zum Desktop hinzufügen). Es wird eine Verknüpfung zur Applikation auf Ihrem Desktop erstellen.



**8.4 Obsługa bramy (opcjonalnie) / Support gateway (optional) / Torbedienung (optional)**

**(PL)** Dodatkowo istnieje możliwość dodania w aplikacji dodatkowego urządzenia np. bramy i sterować nią przy pomocy aplikacji. W tym celu należy skonfigurować aplikację z siecią wi-fi i rozpocząć sterowanie urządzeniem.

**(EN)** Additionally, it is possible to add an additional device in the application, e.g. a gate, and control it using the application. To do this, configure the application with a wi-fi network and start controlling the device.

**(DE)** Zusätzlich gibt es die Möglichkeit, ein zusätzliches Gerät, z. B. ein Tor, in die Applikation einzufügen und es über die Applikation zu steuern. Konfigurieren Sie dazu die Applikation mit einem Wi-Fi-Netzwerk und beginnen Sie mit der Steuerung des Geräts.

