

Ex9F-22

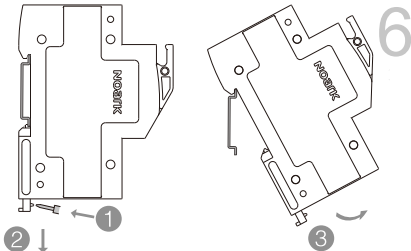

Ex9F-22

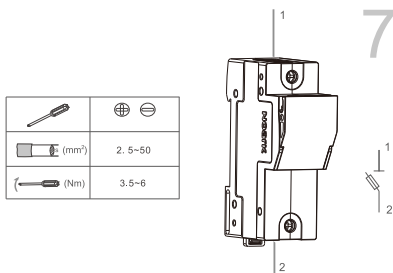

Ex9F-22

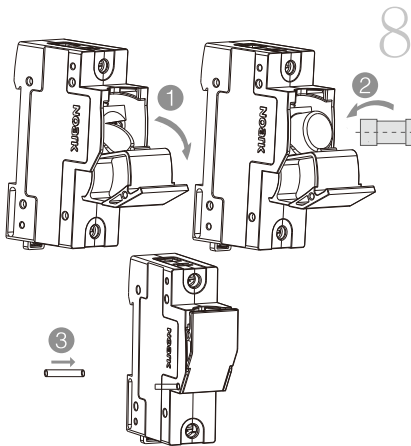

| | In | Pv max |
|----|-------|--------|
| gG | 100 A | 9.5 W |
| aM | 80 A | 7 W |

NOARK



Printed with environment-friendly paper
 Copyright Noark. All Rights Reserved
 Manufacturer: NOARK Electric(Shanghai) Co., Ltd.
 3857 Sixian Road, Songjiang District, Shanghai
 Importer: NOARK Electric Europe s.r.o. Sezemická
 2757/2 | 193 00 Praha 9 | Czech Republic
 www.noark-electric.eu
 Z9F-22201711EU

Ex9F-22

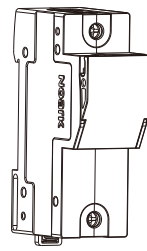

Fuse holder
 Pojistkový odpínač
 Poistkový odpínač
 Podstawa bezpiecznikowy
 Separator cu fuzibil
 Sicherungslasttrennschalter
 Sectionneure pour fusibles à
 couteaux
 Выключатель-разъединитель
 предохранитель
 Разединитель
 Rastavljač sa osiguračem
 Biztosító szakaszolókapcsoló
 Saugiklių kirtiklių blokas

1

NOARK

Ex9F-22

Mounting instruction
 Montážní návod
 Montážny návod
 Instrukcja montaży
 Instrucțiuni de asamblare
 Montageanweisung
 Instructions de montage
 Инструкция по монтажу
 Monteringsanvisning
 Istruzioni di montaggio
 Instrucciones de montaje
 Összeszerelési útmutató

Asennusohjeita
 Montage-instructies
 Instruções de montagem
 Navodila za montažo
 Οδηγίες Εγκατάστασης
 Инструкции за инсталиране
 Monteringsvejledning
 Montažu upute
 Montavimo instrukcijos
 Instalēšanas instrukcijas
 Uputstvo za montažu
 Paigaldusjuhendid
 Инструкция з монтажу

2

Ex9F-22

Caution: Installation by electricians only
 Varování: Montáž pouze osobou s elektrotechnickou kvalifikací
 Varovanie: Montáž smie vykonávať iba osoba s
 elektrotechnickou kvalifikáciou
 Uwaga: Montaż tylko przez uprawnionych instalatorów
 Atenție: Instalare numai de către electricieni
 Vorsicht: Montage nur durch Elektrofachkräfte
 Attention: Montage uniquement par un électricien
 Осторожно: Установка данного оборудования производится только
 специалистом – электриком
 Attenzione: L'installazione deve essere eseguita solamente
 da personale qualificato
 Atención: Este dispositivo debe ser manipulado únicamente
 por personal cualificado

3

Figyelem: Szerelést kizárólag szakember végezheti
 Внимание: Монтаж само от ел. специалисти
 Dėmesio: montavimo darbus gali atlikti tik kvalifikuotas
 specialistas-elektrikas
 Upozorenje: Montažu izvodi samo stručno lice
 Обережно: монтаж виконує виключно електрик

Ex9F-22

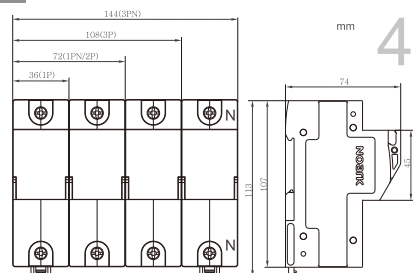

4

Ex9F-22

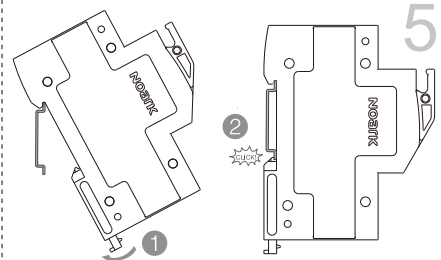

5

反面

正面